

1 男子団体(BT)

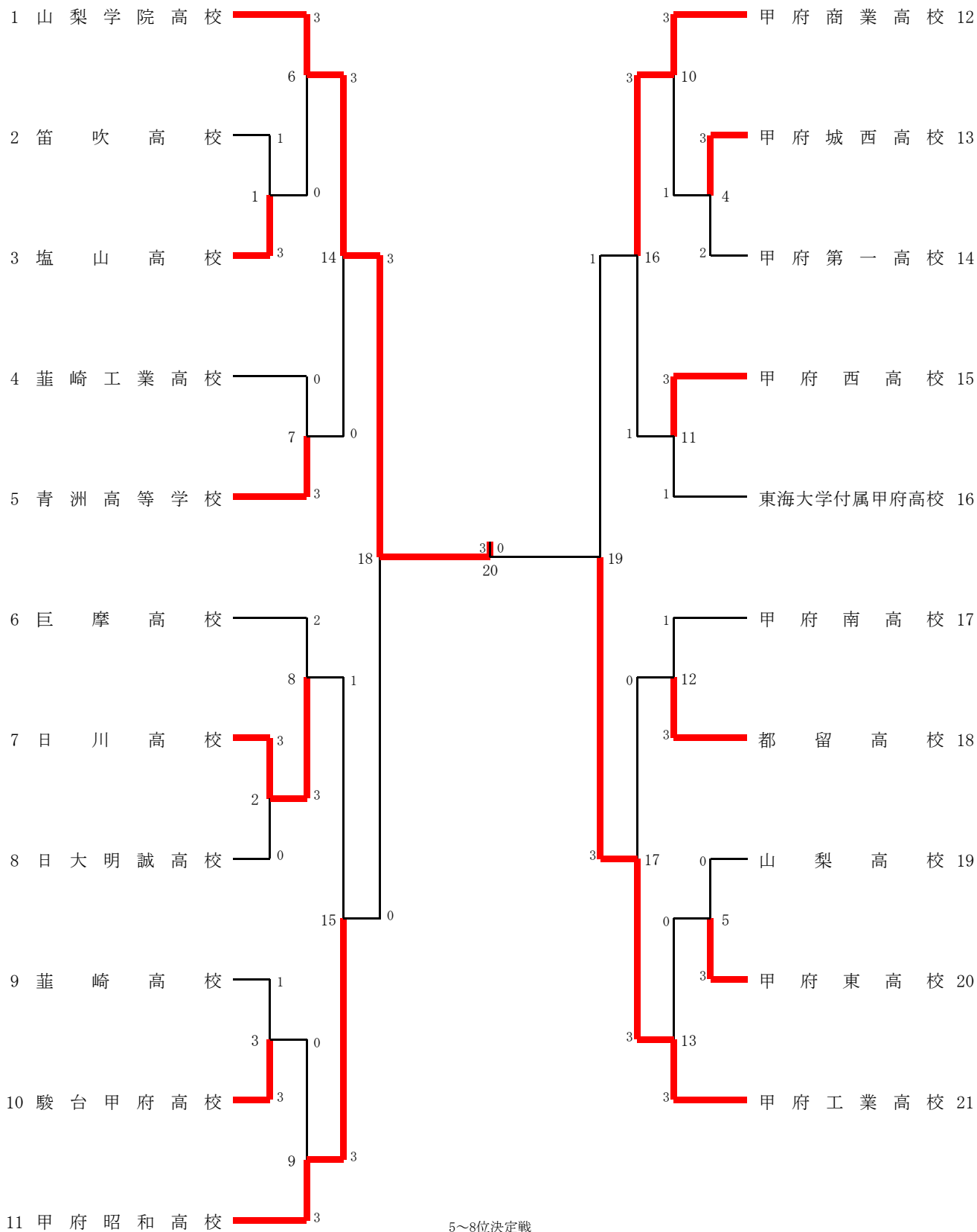

5~8位決定戦

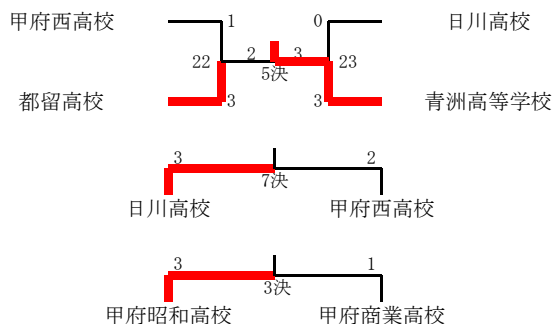

1 男子団体(BT)

1回戦BT1			1回戦BT2			1回戦BT3					
1	27 - 25	3	塩山高	1	21 - 15	0	明誠高	1	21 - 19	3	駿台高
D1	15 - 21	2	池田 健	D1	21 - 7	0	齋藤 宗文	D1	21 - 19	0	長谷川 結大
	10 - 21		日原 琉偉				下平 拓真				齋藤 翼
D2	21 - 19	1	古屋 秀太	D2	21 - 10	0	飛永 憲佑	D2	6 - 21	2	弦間 璃空
	13 - 21		谷内 栄太		21 - 10		糠信 優太		11 - 21		弦間 璃季
S1	21 - 18	2	武井 颯輝	S1	21 - 18	0	油谷 陸玖	S1	13 - 21	2	水谷 星音
	6 - 21				21 - 12				11 - 21		
S2	8 - 21	2	日原 琉偉	S2	14 - 21	0	廣谷 碧太	S2	14 - 21	2	弦間 璃空
	17 - 21				9 - 12				18 - 21		
S3	17 - 21	2	池田 健	S3	9 - 12	0	石井 利輝	S3	7 - 9	0	弦間 璃季
	17 - 21										
1回戦BT4			1回戦BT5			2回戦BT6					
3	19 - 21	2	甲一高	0	8 - 21	3	甲東高	3	21 - 3	0	塩山高
D1	21 - 14	1	川端 一志	D1	11 - 21	2	高橋 駿	D1	21 - 4	0	古屋 秀太
	21 - 21		河野 航大				齋藤 栄太				谷内 栄太
D2	21 - 23	2	堀内 稜平	D2	9 - 21	2	岩佐 幸延	D2	21 - 4	0	池田 健
	10 - 21		城野 隆生		15 - 21		中川 幸哉		21 - 3		日原 琉偉
S1	19 - 21	2	望月 誠	S1	23 - 25	1	竹田 敏生	S1	21 - 13	0	武井 颯輝
	17 - 21				21 - 16				21 - 6		
S2	21 - 8	1	堀内 稜平	S2	11 - 20	2	坂本 陽人	S2	21 - 6	0	日原 琉偉
	18 - 21				14 - 21						
S3	21 - 16	2	城野 隆生	S3	14 - 21	2	岩佐 幸延	S3		0	池田 健
	22 - 20										
	21 - 19	0				0					
2回戦BT7			2回戦BT8			2回戦BT9					
0	7 - 21	3	青洲高	2	19 - 21	3	日川高	0	17 - 21	3	昭和高
D1	9 - 21	2	榛原 音弥	D1	16 - 21	2	日野原 大樹	D1	17 - 21	2	村松 航志郎
			渡邊 悠生				伊佐山 雄也				柳澤 煌希
D2	5 - 21	2	望月 龍之介	D2	15 - 21	1	若尾 良玖	D2	13 - 21	2	政門 昊汰
	5 - 21		小林 翼		21 - 11		三井 優季		6 - 21		石井 太耀
S1	7 - 21	2	平岡 春樹	S1	25 - 23	0	佐藤 俊輔	S1	21 - 11	0	渡邊 龍汰
	9 - 21				21 - 19				18 - 21		
S2		0	大森 玲空	S2	15 - 21	2	伊佐山 雄也	S2	8 - 10	2	政門 昊汰
					21 - 15				6 - 21		
S3		0	穂坂 智逢	S3	17 - 21	2	若尾 良玖	S3		0	石井 太耀
					15 - 21						
					22 - 20	2					
					14 - 21						
2回戦BT10			2回戦BT11			2回戦BT12					
3	21 - 4	1	城西高	3	21 - 12	1	東海高	1	12 - 21	3	都留高
D1	21 - 7	0	小澤 奏太	D1	15 - 21	1	土橋 遥	D1	4 - 21	2	小林 柊陽
			大高 広夢		21 - 18		保坂 陸斗				瑞空
D2	15 - 21	2	杉田 遼哉	D2	21 - 19	2	高島 壮	D2	21 - 9	0	上村 悠真
	13 - 21		フタダ・ヒル ショウジ		17 - 21		望月 悠那		21 - 20		高岩 侑輝
S1	21 - 10	0	田村 真大	S1	10 - 21	0	藤原 真成	S1	19 - 21	2	佐藤 快星
	21 - 19				21 - 13				21 - 12		
S2	21 - 8	10	杉田 遼哉	S2	12 - 21	1	土橋 遥	S2	19 - 21	2	小泉 柊陽
	21 - 10				21 - 15				21 - 18		
S3	21 - 16	0	フタダ・ヒル ショウジ	S3	21 - 18	0	望月 悠那	S3	13 - 21	2	石井 太耀
	11 - 10				21 - 11				17 - 21		
					15 - 5	0					
2回戦BT13			3回戦BT14			3回戦BT15					
0	8 - 21	3	甲工高	3	21 - 8	0	青洲高	1	8 - 21	3	昭和高
D1	10 - 21	2	井田 恒聖	D1	21 - 5	0	小林 翼	D1	5 - 21	2	政門 昊汰
			杉山 煌河				望月 龍之介				石井 太耀
D2	11 - 21	2	沓澤 颯輝	D2	21 - 12	0	榛原 音弥	D2	21 - 17	0	村松 航志郎
	14 - 21		下田 侑		21 - 8		渡邊 悠生		21 - 12		柳澤 煌希
S1	7 - 21	2	井上 陽斗	S1	21 - 6	0	平岡 春樹	S1	21 - 19	2	渡邊 龍汰
	10 - 21				21 - 9				6 - 21		
S2	21 - 16	0	篠崎 理央	S2		0	穂坂 智逢	S2	18 - 21	2	石井 太耀
									7 - 21		
S3		0	下田 侑	S3		0	山田 悠太	S3		0	政門 昊汰

- 1位学院高
- 2位甲工高
- 3位昭和高
- 4位甲商高
- 5位青洲高
- 6位都留高
- 7位日川高
- 8位甲西高

1 男子団体(BT)

3回戦BT16				3回戦BT17				4回戦BT18											
甲商高	3	-	1	都留高	0	-	3	学院高	3	-	0	甲西高	1	-	3	昭和高	3	-	1
D1 佐野 太陽 笠井 龍牙	2	21-2 21-1	0	D1 小泉 柊陽 小林 璃空	0	21-23 19-21	2	D1 大澤 夏來 柘植 太志	2	21-12 21-12	0	D1 五十嵐 聡馬 渡辺 奏音	D1	-	-	D1 政門 昊汰 石井 太羅	D1	-	-
D2 原 陸斗 細田 大翔	0	8-21 11-21	2	D2 上村 悠真 高岩 侑輝	0	14-21 11-21	2	D2 尾崎 理央 熊耳 和希	2	21-7 21-5	0	D2 佐野 哉太 三雲 琥弥太	D2	-	-	D2 渡邊 龍汰 柳澤 煌希	D2	-	-
S1 千野 幸空	2	21-12 21-12	0	S1 内藤 悠	0	6-21 4-21	2	S1 山崎 甫	S1	21-4 21-4	0	S1 上垣 大知	S1	-	-	S1 村松 航志郎 柳澤 煌希	S1	-	-
S2 佐野 太陽	2	21-12 21-10	0	S2 小林 璃空	0	-	0	S2 井田 恒聖	S2	-	0	S2 佐野 哉太	S2	-	-	S2 政門 昊汰	S2	-	-
S3 笠井 龍牙	0	-	0	S3 小泉 柊陽	0	-	0	S3 杉山 煌河	S3	-	0	S3 三雲 琥弥太	S3	-	-	S3 石井 太羅	S3	-	-
4回戦BT19				決勝BT20				3決BT21											
甲商高	1	-	3	学院高	3	-	0	昭和高	3	-	1	甲商高	1	-	3	昭和高	3	-	1
D1 佐野 太陽 笠井 龍牙	2	21-17 23-21	0	D1 大澤 夏來 柘植 太志	2	21-6 21-9	0	D1 村松 航志郎 柳澤 煌希	0	10-21 8-21	2	D1 佐野 太陽 笠井 龍牙	D1	-	-	D1 佐野 太陽 笠井 龍牙	D1	-	-
D2 原 陸斗 細田 大翔	0	6-21 7-21	2	D2 熊耳 和希 尾崎 翔	2	21-8 21-18	0	D2 香澤 颯輝 下田 侑	2	21-5 21-10	0	D2 原 陸斗 細田 大翔	D2	-	-	D2 原 陸斗 細田 大翔	D2	-	-
S1 千野 幸空	0	10-21 9-21	2	S1 松浦 聖河	2	21-13 11-21	1	S1 篠崎 理央	S1	21-13 21-19	0	S1 千野 幸空	S1	-	-	S1 千野 幸空	S1	-	-
S2 佐野 太陽	0	18-21 20-22	2	S2 大澤 夏來	0	-	0	S2 井田 恒聖	S2	10-21 21-10	1	S2 佐野 太陽	S2	-	-	S2 佐野 太陽	S2	-	-
S3 笠井 龍牙	0	-	0	S3 熊耳 和希	0	-	0	S3 下田 侑	S3	8-5 21-19	0	S3 笠井 龍牙	S3	-	-	S3 笠井 龍牙	S3	-	-
5~8決BT22				5~8決BT23				5決BT24											
甲西高	1	-	3	都留高	0	-	3	都留高	2	-	3	甲西高	1	-	3	都留高	2	-	3
D1 五十嵐 聡馬 渡辺 奏音	0	10-21 10-21	2	D1 若尾 良玖 佐藤 俊輔	0	7-21 14-21	2	D1 小泉 柊陽 小林 璃空	2	20-22 22-20	1	D1 五十嵐 聡馬 渡辺 奏音	D1	-	-	D1 榛原 音弥 渡邊 悠生	D1	-	-
D2 佐野 哉太 上垣 大知	2	15-21 21-17	1	D2 若月 琉羽 水上 颯太	1	21-19 19-21	2	D2 上村 悠真 高岩 侑輝	2	21-11 12-21	1	D2 佐野 哉太 上垣 大知	D2	-	-	D2 小林 翼 望月 龍之介	D2	-	-
S1 三雲 琥弥太	1	21-16 21-19	2	S1 日野原 太樹	0	10-21 7-21	2	S1 佐藤 快星	S1	6-21 17-21	2	S1 千野 幸空	S1	-	-	S1 平岡 春樹	S1	-	-
S2 上垣 大知	0	13-21 13-21	2	S2 若尾 良玖	0	-	0	S2 小林 璃空	S2	15-21 21-17	2	S2 佐野 太陽	S2	-	-	S2 榛原 音弥	S2	-	-
S3 佐野 哉太	1	21-15 11-12	0	S3 三井 優季	0	-	0	S3 小泉 柊陽	S3	17-21 11-21	2	S3 笠井 龍牙	S3	-	-	S3 渡邊 悠生	S3	-	-
7決BT25																			
日川高	3	-	2	甲西高	1	-	3												
D1 若尾 良玖 佐藤 俊輔	1	18-21 21-19	2	D1 佐野 哉太 三雲 琥弥太	D1	-	-												
D2 日野原 太樹 伊佐山 雄也	2	12-21 21-15	0	D2 上垣 大知 五十嵐 聡馬	D2	-	-												
S1 三井 優季	2	21-6 21-7	0	S1 松尾 怜晟	S1	-	-												
S2 伊佐山 雄也	2	26-24 14-21	1	S2 三雲 琥弥太	S2	-	-												
S3 若尾 良玖	0	21-17 9-21	2	S3 佐野 哉太	S3	-	-												

- 1位学院高
- 2位甲工高
- 3位昭和高
- 4位甲商高
- 5位青洲高
- 6位都留高
- 7位日川高
- 8位甲西高

2 女子団体(GT)

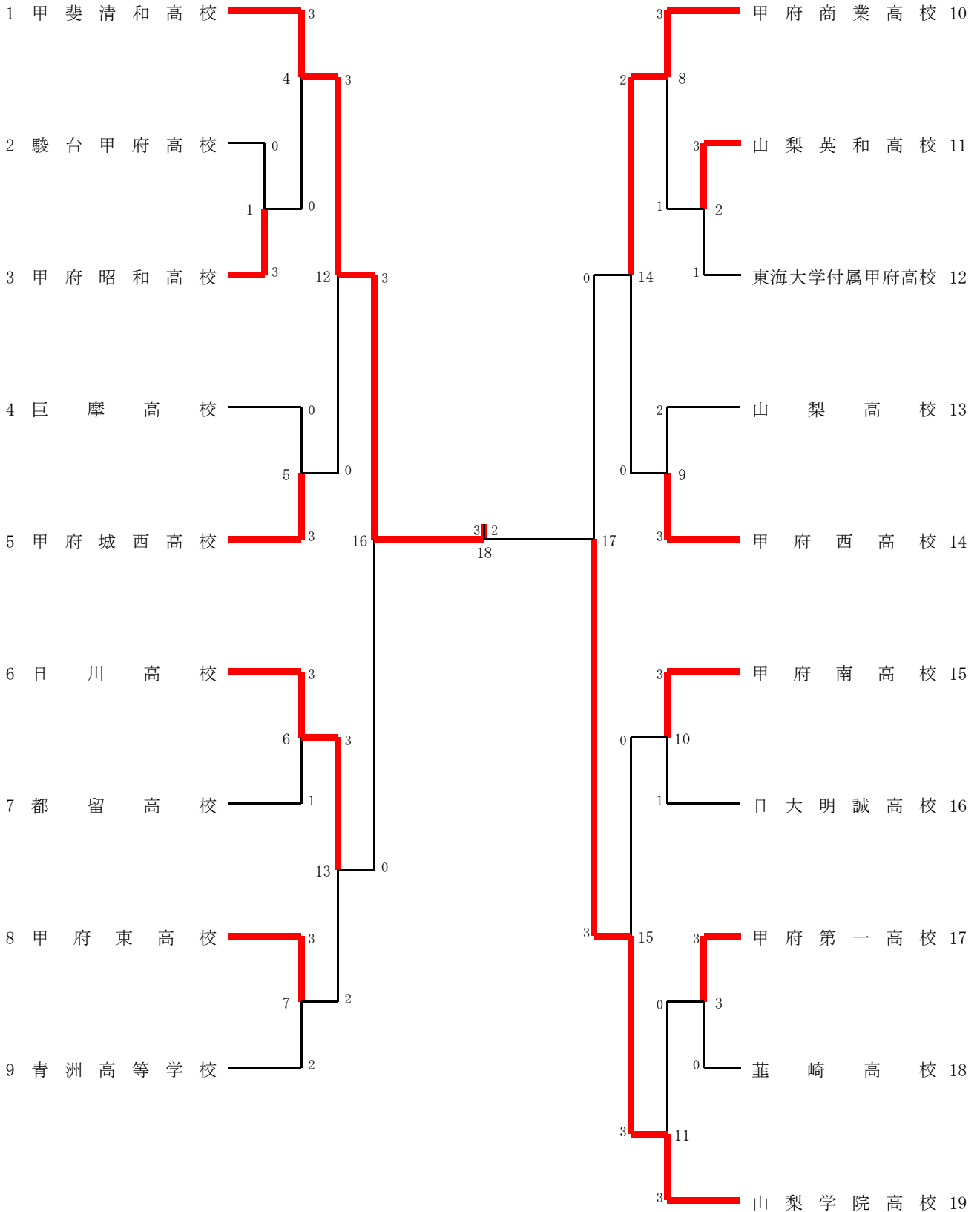

5~8位決定戦

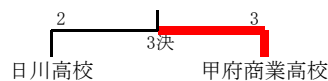
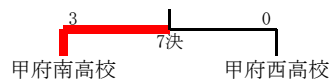
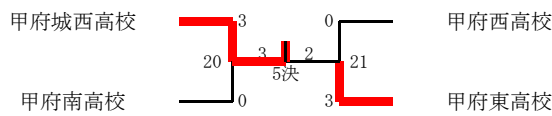

2 女子団体(GT)

1回戦GT1			1回戦GT2			1回戦GT3								
駿台高	0	-	3	昭和高	英和高	3	-	1	東海高	甲一高	3	-	0	蕪崎高
D1	池谷 愛怜	5 - 21	2	丸山 和華	D1	小田切菜南	21 - 8	0	廣瀬 柚香	D1	横内 彩乃	21 - 18	0	小澤 結衣
	野沢 なな	4 - 21	2	三枝 由愛		岩間日和	21 - 3	0	小椋 彩音		窪沢 茉実	23 - 21	0	宮沢 香菜
D2	大場 はな	4 - 21	2	上田 愛花	D2	小野那奈	21 - 10	0	菅谷 結生	D2	折居 那乃葉	21 - 5	0	後屋敷 柚
	古谷 香乃	6 - 21	2	安藤 由莉		今村紗妃	21 - 17	0	齊木 杏日吏		上松 愛果	21 - 15	0	中澤 梨乃
S1	志村 愛莉	4 - 21	2	相吉 琴	S1	松井 百花	18 - 32	2	中村 有那	S1	西野 杏紗	21 - 15	0	川合 那芽
		7 - 21	2					2				21 - 10	0	
S2	池谷 愛怜	-	0	丸山 和華	S2	小田切菜南	21 - 7	0	齊木 杏日吏	S2	小松 愛花	-	0	坂本 琴
		-	0				21 - 8	0				-	0	
S3	野沢 なな	-	0	安藤 由莉	S3	岩間日和	-	0	菅谷 結生	S3	横内 彩乃	-	0	宮沢 香菜
		-	0				-	0				-	0	
2回戦GT4			2回戦GT5			2回戦GT6								
清和高	3	-	0	昭和高	巨摩高	0	-	3	城西高	日川高	3	-	1	都留高
D1	竹本 月渚	21 - 6	0	上田 愛花	D1	深澤 紅葉	9 - 21	2	赤池 聖来	D1	大野 瑞季	21 - 7	0	安部 陽美輝
	田上 夕莉	21 - 2	0	相吉 琴		青柳 舞	14 - 21	2	時田 歩佳		鈴木 紗世	21 -	0	小林 俐乙菜
D2	遠藤 紗	21 - 9	0	丸山 和華	D2	西野 優寿	18 - 21	2	宮崎 望空	D2	西海 陽菜	12 - 21	2	田中 未結
	西澤 なつ美	21 - 5	0	三枝 由愛		土屋 叶音	15 - 21	2	長谷川 夕亜		佐藤 るな	21 - 18	2	幡野 結愛
S1	伊井 心春	21 - 2	0	安藤 由莉	S1	飯野 友希	15 - 21	2	花田 愛莉守	S1	村松 咲蘭	21 - 3	0	並木 結愛
		21 - 2	0				14 - 21	2				21 - 3	0	
S2	竹本 月渚	-	0	丸山 和華	S2	深澤 紅葉	-	0	赤池 聖来	S2	大野 瑞季	21 - 15	0	田中 未結
		-	0				-	0				11 - 10	0	
S3	西澤 なつ美	-	0	三枝 由愛	S3	西野 優寿	-	0	時田 歩佳	S3	西海 陽菜	21 - 9	0	幡野 結愛
		-	0				-	0				21 - 8	0	
2回戦GT7			2回戦GT8			2回戦GT9								
甲東高	3	-	2	青洲高	甲商高	3	-	1	英和高	山梨高	2	-	3	甲西高
D1	遠藤 ひなの	21 - 10	0	渡邊 ひかり	D1	三井 すずな	21 - 7	0	松井 百花	D1	小野 桃子	14 - 21	2	梅澤 日菜
	幡野 希美	21 - 12	0	河澄 嶺良		永田 愛佳	21 - 9	0	今村紗妃		吉田 遥	13 - 21	2	長田 真央
D2	保坂 優菜	12 - 21	2	弦間 柚奈	D2	伊藤 琴美	21 - 7	0	小田切菜南	D2	三枝 そら	21 - 7	0	笠井 日葵
	松本 梨菜	18 - 21	2	村松 沙優		藤井 杏吏	21 - 15	0	小野那奈		古屋 結唯	21 - 6	0	黒田 ひかり
S1	滝山 羽音	17 - 21	2	柳川 琴音	S1	足達 茉衣	9 - 21	2	岩間日和	S1	佐藤 杏咲	14 - 21	2	望月 彩桜
		7 - 21	2				17 - 21	2				20 - 22	2	
S2	幡野 希美	21 - 19	0	弦間 柚奈	S2	藤井 杏吏	21 - 5	0	小野那奈	S2	古屋 結唯	21 - 5	0	山口 那南
		21 - 18	0				21 - 3	0				21 - 6	0	
S3	遠藤 ひなの	21 - 6	0	渡邊 ひかり	S3	三井 すずな	6 - 11	0	小田切菜南	S3	小野 桃子	8 - 21	2	長田 真央
		21 - 8	0				-	0				13 - 21	2	
2回戦GT10			2回戦GT11			3回戦GT12								
甲南高	3	-	1	明誠高	甲一高	0	-	3	学院高	清和高	3	-	0	城西高
D1	保坂 如葉	21 - 8	0	重政 凜	D1	横内 彩乃	7 - 21	2	東 里桜	D1	竹本 月渚	21 - 8	0	赤池 聖来
	木村 萌映	21 - 6	0	千瑠		窪沢 茉実	7 - 21	2	黒河内 そら		田上 夕莉	21 - 4	0	時田 歩佳
D2	望月 日陽	21 - 17	2	富田 莉央	D2	折居 那乃葉	1 - 21	2	光永 理央菜	D2	伊井 心春	21 - 5	0	宮崎 望空
	関 琴音	23 - 25	2	松田 梨奈		上松 愛果	5 - 21	2	越智 絢香		村松 ひなた	21 - 8	0	長谷川 夕亜
S1	松本 彩佳	31 - 4	0	林 彩羽	S1	西野 杏紗	3 - 21	2	金澤 優咲	S1	西澤 なつ美	21 - 5	0	花田 愛莉守
		21 - 5	0				3 - 21	2				21 - 9	0	
S2	保坂 如葉	-	0	富田 莉央	S2	小松 愛花	-	0	澤海 瑛里	S2	伊井 心春	-	0	赤池 聖来
		-	0				-	0				-	0	
S3	望月 日陽	21 - 16	0	松田 梨奈	S3	横内 彩乃	-	0	磯 佑衣奈	S3	竹本 月渚	-	0	時田 歩佳
		21 - 14	0				-	0				-	0	
3回戦GT13			3回戦GT14			3回戦GT15								
日川高	3	-	2	甲東高	甲商高	2	-	0	甲西高	甲南高	0	-	3	学院高
D1	大野 瑞季	16 - 21	1	保坂 優菜	D1	伊藤 琴美	21 - 9	0	梅澤 日菜	D1	関 琴音	4 - 21	2	磯 佑衣奈
	鈴木 紗世	21 - 13	1	松本 梨菜		藤井 杏吏	21 - 6	0	望月 彩桜		望月 晶翔	5 - 21	2	澤海 瑛里
D2	西海 陽菜	18 - 21	2	遠藤 ひなの	D2	三井 すずな	21 - 2	0	長田 真央	D2	木村 萌映	6 - 21	2	金澤 優咲
	村松 咲蘭	17 - 21	2	幡野 希美		永田 愛佳	21 - 4	0	佐藤 千瑠		松本 彩佳	5 - 21	2	黒河内 そら
S1	佐藤 るな	21 - 9	0	滝山 羽音	S1	中井 楓	21 - 5	0	今村 優杏	S1	保坂 如葉	3 - 21	2	東 里桜
		21 - 7	0				21 - 4	0				4 - 21	2	
S2	大野 瑞季	8 - 21	2	遠藤 ひなの	S2	藤井 杏吏	-	0	山口 那南	S2	望月 日陽	-	0	光永 理央菜
		5 - 21	2				-	0				-	0	
S3	西海 陽菜	21 - 14	0	幡野 希美	S3	三井 すずな	-	0	笠井 日葵	S3	木村 萌映	-	0	越智 絢香
		21 - 17	0				-	0				-	0	

- 1位清和高
- 2位学院高
- 3位甲商高
- 4位日川高
- 5位城西高
- 6位甲東高
- 7位甲南高
- 8位甲西高

2 女子団体(GT)

4回戦GT16				4回戦GT17				決勝GT18							
清和高	3	-	0	日川高	0	-	3	学院高	3	-	2				
D1 竹本 月渚		21	6	西海 陽菜	D1	D1 伊藤 琴美		12	21	D1 竹本 月渚		17	21	磯 佑衣奈	D1
田上 夕莉	2	21	11	村松 咲蘭		藤井 杏吏	2	12	21	田上 夕莉	0	12	21	澤海 瑛里	
		21	13					10	21			22	20		
D2 伊井 心春	2	21	17	大野 瑞季	D2	D2 三井 すずな	0	9	21	D2 伊井 心春	2	21	14	光永 理央菜	D2
村松 ひなた		21	6	佐藤 るな		永田 愛佳		4	21	村松 ひなた		16	21	光永 理央菜	
		21	5					2	21			21	19		
S1 西澤 なつ美	2	21	5	鈴木 紗世	S1	S1 中井 楓	0	2	21	S1 西澤 なつ美	0	12	21	東 里桜	S1
		21	19					-	-			21	14	光永 理央菜	S2
S2 伊井 心春	0	-	-	大野 瑞季	S2	S2 藤井 杏吏	0	-	-	S2 伊井 心春	2	21	14	東 里桜	S2
		-	-					-	-			21	11		
S3 竹本 月渚	0	-	-	西海 陽菜	S3	S3 三井 すずな	0	-	-	S3 竹本 月渚	2	20	22	金澤 優咲	S1
		-	-					-	-			21	17	光永 理央菜	S3
		-	-					-	-			-	-		
3決GT19				5~8決GT20				5~8決GT21							
日川高	2	-	3	甲商高	3	-	0	甲南高	0	甲西高	0	-	3	甲東高	
D1 大野 瑞季		9	21	伊藤 琴美	D1	D1 赤池 聖来		21	8	望月 日陽	D1	2	21	遠藤 ひなの	D1
鈴木 紗世	0	9	21	藤井 杏吏		時田 歩佳	2	21	7	関 琴音		3	21	幡野 希美	
		21	19					21	20			18	21		
D2 西海 陽菜	1	18	21	三井 すずな	D2	D2 宮崎 望空	2	21	16	木村 萌映	D2	21	19	保坂 優菜	D2
村松 咲蘭		16	21	永田 愛佳		長谷川 夕亜		21	16	保坂 如葉		18	21	松本 梨菜	
		21	12					21	14			21	23		
S1 佐藤 るな	2	21	9	中井 楓	S1	S1 出月 陽菜	2	21	15	松本 彩佳	S1	18	21	滝山 羽音	S1
		21	19					-	-			21	19		
S2 西海 陽菜	1	13	21	藤井 杏吏	S2	S2 赤池 聖来	0	-	-	保坂 如葉	S2	-	-	幡野 希美	S2
		14	21					-	-			-	-		
S3 大野 瑞季	2	21	17	三井 すずな	S3	S3 時田 歩佳	0	-	-	望月 日陽	S3	-	-	遠藤 ひなの	S3
		16	21					-	-			-	-		
		21	12					-	-			-	-		
5決GT22				7決GT23				7決GT23							
城西高	3	-	2	甲東高	3	-	0	甲西高	0						
D1 赤池 聖来		12	21	遠藤 ひなの	D1	D1 木村 萌映		21	10	黒田 ひかり					
時田 歩佳	0	14	21	幡野 希美		松本 彩佳	2	21	8	笠井 日葵					
		21	10					21	19						
D2 宮崎 望空	2	21	18	保坂 優菜	D2	D2 保坂 如葉	2	16	21	梅澤 日菜					
長谷川 夕亜		21	14	松本 梨菜		関 琴音		21	14	長田 真央					
		21	19					21	15						
S1 出月 陽菜	2	21	14	滝山 羽音	S1	S1 望月 日陽	2	18	21	望月 彩桜					
		21	13					21	9						
S2 赤池 聖来	2	21	10	幡野 希美	S2	S2 保坂 如葉	0	-	-	長田 真央					
		8	21					-	-						
S3 時田 歩佳	0	4	21	遠藤 ひなの	S3	S3 松本 彩佳	0	-	-	梅澤 日菜					
		-	-					-	-						

- 1位清和高
- 2位学院高
- 3位甲商高
- 4位日川高
- 5位城西高
- 6位甲東高
- 7位甲南高
- 8位甲西高

1 男子シングルス (BS)-1

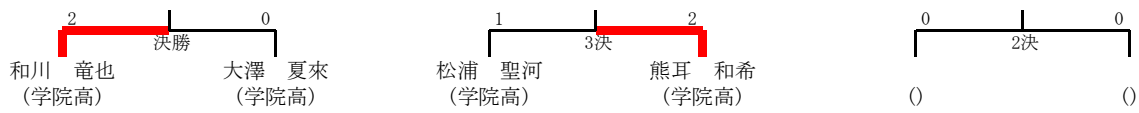
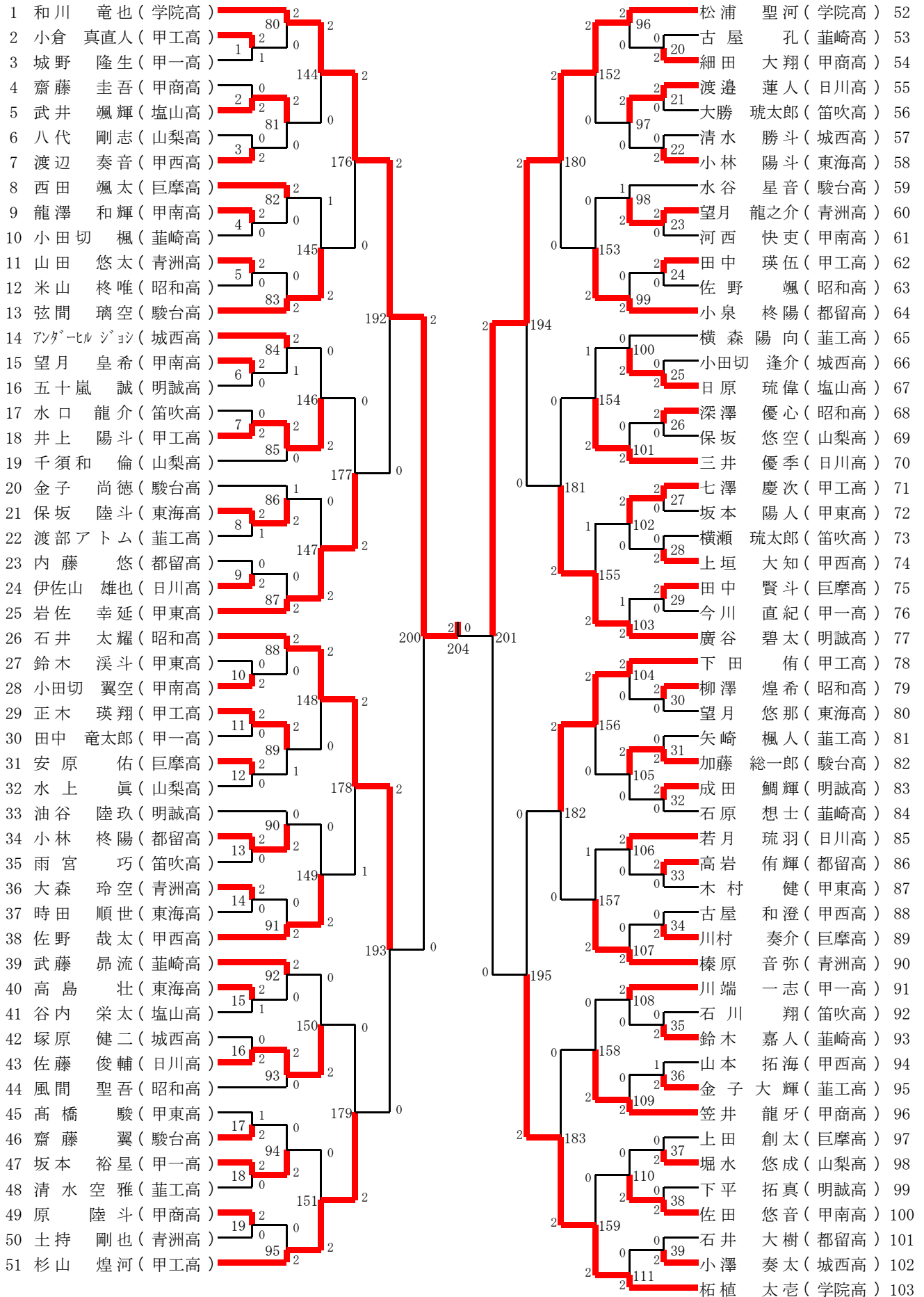

1 男子シングルス (BS)-2

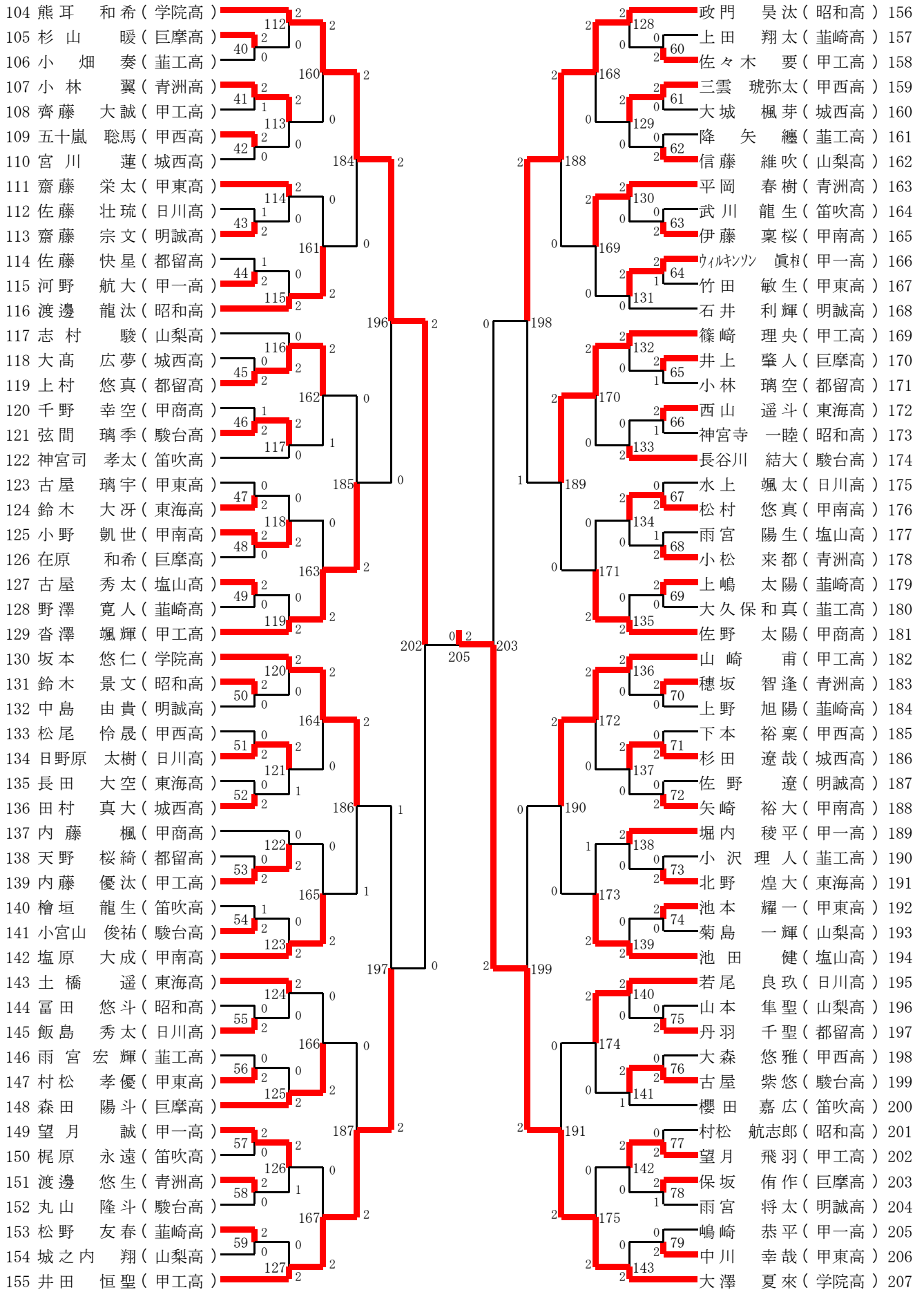

1 男子シングルス (BS)

1回戦BS1 小倉 真直人 (甲工高)	15-12 12-15 15-10	1 0	1回戦BS2 城野 隆生 齋藤 圭吾 (甲一高) (甲商高)	3-15 10-15	2 0	1回戦BS3 武井 颯輝 八代 剛志 (塩山高) (山梨高)	5-15 10-15	2 0	1回戦BS4 渡辺 奏音 龍澤 和輝 (甲西高) (甲南高)	15-10 15-9	0 0	1回戦BS5 山田 悠太 (青洲高)	15-5 15-9	2 0	1回戦BS6 米山 柊唯 望月 皇希 (昭和高) (甲南高)	15-5 15-4	0 0	1回戦BS7 五十嵐 誠 水口 龍介 (明誠高) (笛吹高)	5-15 5-15	2 0	1回戦BS8 井上 陽斗 保坂 陸斗 (甲工高) (東海高)	15-13 15-17 15-12	1 0	1回戦BS9 内藤 悠 (都留高)	7-15 11-15	2 0	1回戦BS10 伊佐山 雄也 鈴木 溪斗 (日川高) (甲東高)	9-15 8-15	2 0	1回戦BS11 小田切 翼空 正木 瑛翔 (甲南高) (甲工高)	15-5 15-3	0 0	1回戦BS12 田中 竜太郎 安原 佑 (甲一高) (巨摩高)	15-12 15-8	0 0	1回戦BS13 小林 柊陽 (都留高)	15-3 15-8	0 0	1回戦BS14 雨宮 巧 大森 玲空 (笛吹高) (青洲高)	15-4 15-2	0 0	1回戦BS15 時田 順世 高島 壮 (東海高) (東海高)	13-15 15-6 15-11	1 0	1回戦BS16 谷内 栄太 塚原 健二 (塩山高) (城西高)	10-15 5-15	2 0	1回戦BS17 高橋 駿 (甲東高)	15-10 7-15 12-15	2 0	1回戦BS18 齋藤 翼 坂本 裕星 (駿台高) (甲一高)	15-3 15-8	0 0	1回戦BS19 清水空雅 原 陸斗 (葦工高) (甲商高)	15-10 15-9	0 0	1回戦BS20 土持 剛也 古屋 孔 (青洲高) (葦崎高)	8-15 9-15	2 0	1回戦BS21 渡邊 蓮人 (日川高)	15-12 15-8	0 0	1回戦BS22 大勝 琥太郎 清水 勝斗 (笛吹高) (城西高)	9-15 14-16	2 0	1回戦BS23 小林 陽斗 望月 龍之介 (東海高) (青洲高)	15-7 15-12	0 0	1回戦BS24 河西 快吏 田中 瑛伍 (甲南高) (甲工高)	15-8 15-5	0 0	1回戦BS25 小田切 逢介 (城西高)	8-15 7-15	2 0	1回戦BS26 日原 琉偉 深澤 優心 (塩山高) (昭和高)	15-8 15-10	0 0	1回戦BS27 保坂 悠空 七澤 慶次 (山梨高) (甲工高)	15-3 15-10	0 0	1回戦BS28 坂本 陽人 横瀬 琉太郎 (甲東高) (笛吹高)	6-15 6-15	2 0	1回戦BS29 田中 賢斗 (巨摩高)	15-8 15-4	0 0	1回戦BS30 今川 直紀 柳澤 煌希 (甲一高) (昭和高)	15-8 15-10	0 0	1回戦BS31 望月 悠那 矢崎 楓人 (東海高) (葦工高)	8-15 7-15	2 0	1回戦BS32 加藤 総一郎 成田 鯛輝 (駿台高) (明誠高)	15-10 15-9	0 0	1回戦BS33 高岩 侑輝 (都留高)	15-9 15-6	0 0	1回戦BS34 木村 健 古屋 和澄 (甲東高) (甲西高)	4-15 2-15	2 0	1回戦BS35 川村 奏介 石川 翔 (巨摩高) (笛吹高)	9-15 15-17	2 0	1回戦BS36 鈴木 嘉人 山本 拓海 (葦崎高) (甲西高)	14-16 15-13 13-15	1 2 0	1回戦BS37 上田 創太 (巨摩高)	5-15 11-15	2 0	1回戦BS38 堀水 悠成 下平 拓真 (山梨高) (明誠高)	4-15 2-15	2 0	1回戦BS39 佐田 悠音 石井 大樹 (甲南高) (都留高)	3-15 11-15	2 0	1回戦BS40 小澤 奏太 杉山 暖 (城西高) (巨摩高)	15-6 15-6	0 0	1回戦BS41 小林 翼 (青洲高)	12-15 15-8 15-8	1 0	1回戦BS42 齊藤 大誠 五十嵐 聡馬 (甲工高) (甲西高)	15-12 15-6	0 0	1回戦BS43 宮川 蓮 佐藤 壮琉 (城西高) (日川高)	15-13 10-15 14-16	1 2 0	1回戦BS44 齋藤 宗文 佐藤 快星 (明誠高) (都留高)	12-15 15-13 13-15	1 2 0	1回戦BS45 大高 広夢 (城西高)	7-15 2-15	2 0	1回戦BS46 上村 悠真 千野 幸空 (都留高) (甲商高)	16-14 11-15 13-15	2 1 0	1回戦BS47 弦間 璃季 古屋 璃宇 (駿台高) (甲東高)	11-15 6-15	2 0	1回戦BS48 鈴木 大冨 小野 凱世 (東海高) (甲南高)	15-6 15-2	0 0	1回戦BS49 古屋 秀太 (塩山高)	15-4 15-12	0 0	1回戦BS50 野澤 寛人 鈴木 景文 (葦崎高) (昭和高)	15-12 15-12	0 0	1回戦BS51 中島 由貴 松尾 怜晟 (明誠高) (甲西高)	8-15 11-15	2 0	1回戦BS52 日野原 大樹 長田 大空 (日川高) (東海高)	10-15 11-15	0 2	1回戦BS53 天野 桜綺 (都留高)	8-15 7-15	2 0	1回戦BS54 内藤 優汰 檜垣 龍生 (甲工高) (笛吹高)	12-15 17-15 4-15	1 2 0	1回戦BS55 小宮山 俊祐 富田 悠斗 (駿台高) (昭和高)	11-15 9-15	2 0	1回戦BS56 飯島 秀太 雨宮宏輝 (日川高) (葦工高)	10-15 7-15	2 0	1回戦BS57 望月 誠 (甲一高)	15-6 15-8	0 0	1回戦BS58 梶原 永遠 渡邊 悠生 (笛吹高) (青洲高)	15-2 15-2	0 0	1回戦BS59 丸山 隆斗 松野 友春 (駿台高) (葦崎高)	15-9 15-11	0 0	1回戦BS60 城之内 翔 上田 翔太 (山梨高) (葦崎高)	6-15 4-15	2 0	1回戦BS61 三雲 弥弥太 (甲西高)	15-6 15-9	0 0	1回戦BS62 大城 楓芽 降矢 繼 (城西高) (葦工高)	2-15 5-15	2 0	1回戦BS63 信藤 維吹 武川 龍生 (山梨高) (笛吹高)	6-15 7-15	2 0	1回戦BS64 伊藤 粟桜 ウィルキンソン 眞樟 (甲南高) (甲一高)	4-15 15-13 18-16	1 0	1回戦BS65 井上 肇人 (巨摩高)	17-15 13-15 15-12	1 0	1回戦BS66 小林 瑠空 西山 遥斗 (都留高) (東海高)	12-15 15-11 16-14	1 1 0	1回戦BS67 神宮寺 一睦 水上 颯太 (昭和高) (日川高)	6-15 6-15	2 0	1回戦BS68 松村 悠真 雨宮 陽生 (甲南高) (塩山高)	20-21 15-13 9-15	1 2 0	1回戦BS69 上嶋 太陽 (葦崎高)	15-7 15-12	0 0	1回戦BS70 大久保和真 穂坂 智逢 (葦工高) (青洲高)	15-5 15-1	0 0	1回戦BS71 上野 旭陽 下本 裕稟 (葦崎高) (甲西高)	7-15 6-15	2 0	1回戦BS72 杉田 遼哉 佐野 遼 (城西高) (明誠高)	7-15 11-15	2 0	1回戦BS73 小沢理人 (葦工高)	2-15 3-15	2 0	1回戦BS74 北野 煌大 池本 耀一 (東海高) (甲東高)	15-13 15-7	0 0	1回戦BS75 菊島 一輝 山本 集聖 (山梨高) (山梨高)	2-15 4-15	2 0	1回戦BS76 丹羽 千聖 大森 悠雅 (都留高) (甲西高)	15-15 7-15	2 0	2回戦BS77 村松 航志郎 (昭和高)	4-15 8-15	2 0	1回戦BS78 望月 飛羽 保坂 侑作 (甲工高) (巨摩高)	15-10 6-15 15-11	1 1 0	2回戦BS79 中川 幸哉 和川 竜也 (甲東高) (学院高)	7-15 7-15	2 0	2回戦BS80 小倉 真直人 (甲工高)	15-1 15-1	0 0	2回戦BS81 武井 颯輝 (塩山高)	15-11 15-9	0 0	2回戦BS82 渡辺 奏音 西田 颯太 (甲西高) (巨摩高)	15-11 15-11	0 0	2回戦BS83 龍澤 和輝 山田 悠太 (甲南高) (青洲高)	8-15 8-15	2 0	2回戦BS84 弦間 璃空 アンダーヘルム ジョシュア (駿台高) (城西高)	15-9 14-16 15-7	1 1 0	2回戦BS85 井上 陽斗 (甲工高)	15-1 15-9	0 0	2回戦BS86 千須和 倫 金子 尚徳 (山梨高) (駿台高)	13-15 15-9 13-15	1 2 0	2回戦BS87 保坂 陸斗 伊佐山 雄也 (東海高) (日川高)	15-3 15-3	0 0	2回戦BS88 岩佐 幸延 石井 大耀 (甲東高) (昭和高)	15-5 15-3	0 0	2回戦BS89 正木 瑛翔 (甲工高)	11-15 15-9 15-8	1 0	2回戦BS90 安原 佑 油谷 隆玖 (巨摩高) (明誠高)	11-15 7-15	2 0	2回戦BS91 小林 柊陽 大森 玲空 (都留高) (青洲高)	11-15 11-15	2 0	2回戦BS92 佐野 哉太 武藤 昂流 (甲西高) (葦崎高)	15-13 15-8	0 0	2回戦BS93 高島 壮 (東海高)		
---------------------------	-------------------------	--------	--------------------------------------	---------------	--------	--------------------------------------	---------------	--------	--------------------------------------	---------------	--------	--------------------------	--------------	--------	--------------------------------------	--------------	--------	--------------------------------------	--------------	--------	--------------------------------------	-------------------------	--------	-------------------------	---------------	--------	--	--------------	--------	--	--------------	--------	---------------------------------------	---------------	--------	---------------------------	--------------	--------	--------------------------------------	--------------	--------	--------------------------------------	------------------------	--------	---------------------------------------	---------------	--------	--------------------------	------------------------	--------	--------------------------------------	--------------	--------	-------------------------------------	---------------	--------	--------------------------------------	--------------	--------	---------------------------	---------------	--------	--	---------------	--------	--	---------------	--------	---------------------------------------	--------------	--------	----------------------------	--------------	--------	---------------------------------------	---------------	--------	---------------------------------------	---------------	--------	--	--------------	--------	---------------------------	--------------	--------	---------------------------------------	---------------	--------	---------------------------------------	--------------	--------	--	---------------	--------	---------------------------	--------------	--------	--------------------------------------	--------------	--------	--------------------------------------	---------------	--------	---------------------------------------	-------------------------	-------------	---------------------------	---------------	--------	---------------------------------------	--------------	--------	---------------------------------------	---------------	--------	--------------------------------------	--------------	--------	--------------------------	-----------------------	--------	--	---------------	--------	--------------------------------------	-------------------------	-------------	---------------------------------------	-------------------------	-------------	---------------------------	--------------	--------	---------------------------------------	-------------------------	-------------	---------------------------------------	---------------	--------	---------------------------------------	--------------	--------	---------------------------	---------------	--------	---------------------------------------	----------------	--------	---------------------------------------	---------------	--------	--	----------------	--------	---------------------------	--------------	--------	---------------------------------------	------------------------	-------------	--	---------------	--------	--------------------------------------	---------------	--------	--------------------------	--------------	--------	---------------------------------------	--------------	--------	---------------------------------------	---------------	--------	---------------------------------------	--------------	--------	----------------------------	--------------	--------	--------------------------------------	--------------	--------	---------------------------------------	--------------	--------	--	------------------------	--------	---------------------------	-------------------------	--------	---------------------------------------	-------------------------	-------------	--	--------------	--------	---------------------------------------	------------------------	-------------	---------------------------	---------------	--------	---------------------------------------	--------------	--------	---------------------------------------	--------------	--------	--------------------------------------	---------------	--------	--------------------------	--------------	--------	---------------------------------------	---------------	--------	---------------------------------------	--------------	--------	---------------------------------------	---------------	--------	----------------------------	--------------	--------	---------------------------------------	------------------------	-------------	---------------------------------------	--------------	--------	----------------------------	--------------	--------	---------------------------	---------------	--------	---------------------------------------	----------------	--------	---------------------------------------	--------------	--------	---	-----------------------	-------------	---------------------------	--------------	--------	---------------------------------------	------------------------	-------------	--	--------------	--------	---------------------------------------	--------------	--------	---------------------------	-----------------------	--------	--------------------------------------	---------------	--------	---------------------------------------	----------------	--------	---------------------------------------	---------------	--------	--------------------------	--	--

- 1位和川 竜也(学院高)
- 2位大澤 夏来(学院高)
- 3位熊耳 和希(学院高)
- 4位松浦 聖河(学院高)
- 5位石井 太耀(昭和高)
- 5位柘植 太孝(学院高)
- 5位井田 恒聖(甲工高)
- 5位政門 昊汰(昭和高)

1 男子シングルス (BS)

2回戦BS93 佐藤 俊輔 (日川高)	2回戦BS94 風間 聖吾 齋藤 翼 (昭和(高)) (駿台高)	2回戦BS95 坂本 裕星 原 陸斗 (甲一高) (甲商高)	2回戦BS96 杉山 煌河 松浦 聖河 (甲工高) (学院高)	2回戦BS97 渡邊 蓮人 (日川高)	2回戦BS98 小林 陽斗 水谷 星音 (東海高) (駿台高)	2回戦BS99 望月 龍之介 田中 瑛伍 (青洲高) (甲工高)	2回戦BS100 小泉 柊陽 横森陽向 (都留高) (葦工高)	2回戦BS101 深澤 優心 (昭和(高))	2回戦BS102 三井 優季 七澤 慶次 (日川高) (甲工高)	2回戦BS103 上垣 大知 田中 賢斗 (甲西高) (巨摩高)	2回戦BS104 廣谷 碧太 下田 侑 (明誠高) (甲工高)	2回戦BS105 加藤 総一郎 (駿台高)	2回戦BS106 成田 鯛輝 若月 琉羽 (明誠高) (日川高)	2回戦BS107 高岩ケ侖輝 川村 奏介 (都留高) (巨摩高)	2回戦BS108 榛原 音弥 川端 一志 (青洲高) (甲一高)	2回戦BS109 金子大輝 (葦工高)	2回戦BS110 笠井 龍牙 堀水 悠成 (甲商高) (山梨高)	2回戦BS111 佐田 悠音 小澤 奏太 (甲南高) (城西高)	2回戦BS112 柘植 太志 熊耳 和希 (学院高) (学院高)	2回戦BS113 小林 翼 (青洲高)	2回戦BS114 五十嵐 聡馬 齋藤 栄太 (甲西高) (甲東高)	2回戦BS115 齋藤 宗文 河野 航大 (明誠高) (甲一高)	2回戦BS116 渡邊 龍汰 志村 駿 (昭和(高)) (山梨高)	2回戦BS117 弦間 璃季 (駿台高)	2回戦BS118 神宮司 孝太 鈴木 大牙 (笛吹高) (東海高)	2回戦BS119 小野 凱世 古屋 秀太 (甲南高) (塩山高)	2回戦BS120 沓澤 颯輝 坂本 悠仁 (甲工高) (学院高)	2回戦BS121 日野原 太樹 (日川高)	2回戦BS122 内藤 優汰 小宮山 俊祐 (甲工高) (駿台高)	2回戦BS123 塩原 大成 土橋 遥 (甲南高) (東海高)	2回戦BS124 飯島 秀太 (日川高)	2回戦BS125 村松 孝優 (甲東高)	2回戦BS126 森田 陽斗 望月 誠 (巨摩高) (甲一高)	2回戦BS127 渡邊 悠生 松野 友春 (青洲高) (葦崎高)	2回戦BS128 井田 恒聖 政門 昊汰 (甲工高) (昭和(高))	2回戦BS129 三雲 琥弥太 (甲西高)	2回戦BS130 信藤 維吹 平岡 春樹 (山梨高) (青洲高)	2回戦BS131 伊藤 稟桜 ウィンソン 眞輝 (甲南高) (甲一高)	2回戦BS132 石井 利輝 篠崎 理央 (明誠高) (甲工高)	2回戦BS133 西山 遥斗 (東海高)	2回戦BS134 長谷川 結大 松村 悠真 (駿台高) (甲南高)	2回戦BS135 小松 来都 上嶋 太陽 (青洲高) (葦崎高)	2回戦BS136 佐野 太陽 山崎 甫 (甲商高) (甲工高)	2回戦BS137 杉田 達哉 (城西高)	2回戦BS138 北野ケ魁大 池本 耀一 (東海高) (甲東高)	2回戦BS139 池田 健 若尾 良玖 (塩山高) (日川高)	2回戦BS140 日丹 千聖 (都留高)	2回戦BS141 古屋 紫悠 (駿台高)	2回戦BS142 櫻田 嘉広 望月 飛羽 (笛吹高) (甲工高)	2回戦BS143 保坂 侑作 中川 幸哉 (巨摩高) (甲東高)	2回戦BS144 大澤 夏來 和川 竜也 (学院高) (学院高)	3回戦BS145 西田 颯太 (巨摩高)	3回戦BS146 弦間 璃空 アダール・セル ジョシュア (駿台高) (城西高)	3回戦BS147 井上 陽斗 保坂 陸斗 (甲工高) (東海高)	3回戦BS148 岩佐 幸延 石井 太耀 (甲東高) (昭和(高))	3回戦BS149 小林 柊陽 (都留高)	3回戦BS150 佐野 哉太 武藤 昂流 (甲西高) (葦崎高)	3回戦BS151 佐藤 俊輔 坂本 裕星 (日川高) (甲一高)	3回戦BS152 杉山 煌河 松浦 聖河 (甲工高) (学院高)	3回戦BS153 望月 龍之介 (青洲高)	3回戦BS154 小泉 柊陽 日原 琉偉 (都留高) (塩山高)	3回戦BS155 三井 優季 七澤 慶次 (日川高) (甲工高)	3回戦BS156 廣谷 碧太 下田 侑 (明誠高) (甲工高)	3回戦BS157 若月 琉羽 (日川高)	3回戦BS158 榛原 音弥 川端 一志 (青洲高) (甲一高)	3回戦BS159 笠井 龍牙 佐田 悠音 (甲商高) (甲南高)	3回戦BS160 柘植 太志 熊耳 和希 (学院高) (学院高)	3回戦BS161 齋藤 栄太 (甲東高)	3回戦BS162 渡邊 龍汰 上村 悠真 (昭和(高)) (都留高)	3回戦BS163 弦間 璃季 小野 凱世 (駿台高) (甲南高)	3回戦BS164 沓澤 颯輝 坂本 悠仁 (甲工高) (学院高)	3回戦BS165 内藤 優汰 (甲工高)	3回戦BS166 塩原 大成 土橋 遥 (甲南高) (東海高)	3回戦BS167 井田 恒聖 政門 昊汰 (甲工高) (昭和(高))	3回戦BS168 三雲 琥弥太 (甲西高)	3回戦BS169 平岡 春樹 (青洲高)	3回戦BS170 ウィンソン 眞輝 篠崎 理央 (甲一高) (甲工高)	3回戦BS171 長谷川 結大 松村 悠真 (駿台高) (甲南高)	3回戦BS172 佐野 太陽 山崎 甫 (甲商高) (甲工高)	3回戦BS173 堀内 稜平 (甲一高)	3回戦BS174 古屋 紫悠 望月 飛羽 (駿台高) (甲工高)	3回戦BS175 大澤 夏來 和川 竜也 (学院高) (学院高)	3回戦BS176 弦間 璃空 (駿台高)	4回戦BS177 井上 陽斗 (甲工高)	4回戦BS178 岩佐 幸延 石井 太耀 (甲東高) (昭和(高))	4回戦BS179 佐野 哉太 佐藤ケ俊輔 (甲西高) (日川高)	4回戦BS180 杉山 煌河 松浦 聖河 (甲工高) (学院高)	4回戦BS181 三井 優季 (日川高)	4回戦BS182 廣谷 碧太 下田 侑 (明誠高) (甲工高)	4回戦BS183 榛原 音弥 笠井 龍牙 (青洲高) (甲商高)	4回戦BS184 柘植 太志 熊耳 和希 (学院高) (学院高)	4回戦BS185 渡邊 龍汰 (昭和(高))
---------------------------	--	--------------------------------------	---------------------------------------	---------------------------	---------------------------------------	--	---------------------------------------	------------------------------	--	--	---------------------------------------	-----------------------------	--	--	--	---------------------------	--	--	--	---------------------------	---	--	---	----------------------------	---	--	--	-----------------------------	---	---------------------------------------	----------------------------	----------------------------	---------------------------------------	--	--	-----------------------------	--	---	--	----------------------------	---	--	---------------------------------------	----------------------------	--	---------------------------------------	----------------------------	----------------------------	--	--	--	----------------------------	--	--	--	----------------------------	--	--	--	-----------------------------	--	--	---------------------------------------	----------------------------	--	--	--	----------------------------	--	--	--	----------------------------	---------------------------------------	--	-----------------------------	----------------------------	---	---	---------------------------------------	----------------------------	--	--	----------------------------	----------------------------	--	--	--	----------------------------	---------------------------------------	--	--	------------------------------

- 1位和川 竜也(学院高)
- 2位大澤 夏來(学院高)
- 3位熊耳 和希(学院高)
- 4位松浦 聖河(学院高)
- 5位石井 太耀(昭和(高))
- 5位柘植 太志(学院高)
- 5位井田 恒聖(甲工高)
- 5位政門 昊汰(昭和(高))

1 男子シングルス(BS)

上村 悠真 (都留高)	4回戦BS185 $\begin{matrix} 9 & - & 21 \\ 15 & - & 21 \\ - & - & - \end{matrix}$ 2	杓澤 颯輝 坂本 悠仁 (甲工高) (学院高)	4回戦BS186 $\begin{matrix} 13 & - & 21 \\ 21 & - & 16 \\ 21 & - & 16 \end{matrix}$ 1	塩原 大成 森田 陽斗 (甲南高) (巨摩高)	4回戦BS187 $\begin{matrix} 6 & - & 21 \\ 5 & - & 21 \\ - & - & - \end{matrix}$ 2	井田 恒聖 政門 昊汰 (甲工高) (昭和高)	4回戦BS188 $\begin{matrix} 21 & - & 10 \\ 21 & - & 10 \\ - & - & - \end{matrix}$ 0	平岡 春樹 (青洲高)
篠崎 理央 (甲工高)	4回戦BS189 $\begin{matrix} 21 & - & 18 \\ 21 & - & 13 \\ - & - & - \end{matrix}$ 0	佐野 太陽 山崎 甫 (甲商高) (甲工高)	4回戦BS190 $\begin{matrix} 21 & - & 9 \\ 21 & - & 7 \\ - & - & - \end{matrix}$ 0	池田 健 若尾 良玖 (塩山高) (日川高)	4回戦BS191 $\begin{matrix} 4 & - & 21 \\ 7 & - & 21 \\ - & - & - \end{matrix}$ 2	大澤 夏來 和川 竜也 (学院高) (学院高)	5回戦BS192 $\begin{matrix} 21 & - & 15 \\ 21 & - & 11 \\ - & - & - \end{matrix}$ 0	岩佐 幸延 (甲東高)
石井 太耀 (昭和高)	5回戦BS193 $\begin{matrix} 21 & - & 19 \\ 21 & - & 16 \\ - & - & - \end{matrix}$ 0	杉山 煌河 松浦 聖河 (甲工高) (学院高)	5回戦BS194 $\begin{matrix} 21 & - & 13 \\ 21 & - & 16 \\ - & - & - \end{matrix}$ 0	廣谷 碧太 下田 侑 (明誠高) (甲工高)	5回戦BS195 $\begin{matrix} 11 & - & 21 \\ 13 & - & 21 \\ - & - & - \end{matrix}$ 2	柘植 太老 熊耳 和希 (学院高) (学院高)	5回戦BS196 $\begin{matrix} 21 & - & 7 \\ 21 & - & 16 \\ - & - & - \end{matrix}$ 0	杓澤 颯輝 (甲工高)
坂本 悠仁 (学院高)	5回戦BS197 $\begin{matrix} 17 & - & 21 \\ 21 & - & 18 \\ 12 & - & 21 \end{matrix}$ 2	井田 恒聖 政門 昊汰 (甲工高) (昭和高)	5回戦BS198 $\begin{matrix} 16 & - & 21 \\ 21 & - & 10 \\ 21 & - & 16 \end{matrix}$ 1	篠崎 理央 山崎 甫 (甲工高) (甲工高)	5回戦BS199 $\begin{matrix} 9 & - & 21 \\ 6 & - & 21 \\ - & - & - \end{matrix}$ 2	大澤 夏來 和川 竜也 (学院高) (学院高)	6回戦BS200 $\begin{matrix} 21 & - & 1 \\ 21 & - & 17 \\ - & - & - \end{matrix}$ 0	石井 太耀 (昭和高)
松浦 聖河 (学院高)	6回戦BS201 $\begin{matrix} 21 & - & 14 \\ 21 & - & 18 \\ - & - & - \end{matrix}$ 0	柘植 太老 熊耳 和希 (学院高) (学院高)	6回戦BS202 $\begin{matrix} 21 & - & 9 \\ 21 & - & 13 \\ - & - & - \end{matrix}$ 0	井田 恒聖 政門 昊汰 (甲工高) (昭和高)	6回戦BS203 $\begin{matrix} 8 & - & 21 \\ 12 & - & 21 \\ - & - & - \end{matrix}$ 2	大澤 夏來 和川 竜也 (学院高) (学院高)	7回戦BS204 $\begin{matrix} 21 & - & 8 \\ 21 & - & 15 \\ - & - & - \end{matrix}$ 0	松浦 聖河 (学院高)
熊耳 和希 (学院高)	7回戦BS205 $\begin{matrix} 11 & - & 21 \\ 13 & - & 21 \\ - & - & - \end{matrix}$ 2	大澤 夏來 和川 竜也 (学院高) (学院高)	決勝BS206 $\begin{matrix} 21 & - & 8 \\ 21 & - & 13 \\ - & - & - \end{matrix}$ 0	大澤 夏來 松浦 聖河 (学院高) (学院高)	3決BS207 $\begin{matrix} 21 & - & 14 \\ 13 & - & 21 \\ 10 & - & 21 \end{matrix}$ 1	熊耳 和希 (学院高) ()	2決BS208 $\begin{matrix} - & - & - \\ - & - & - \\ - & - & - \end{matrix}$ 0	()
石井 太耀 (昭和高)	代表決定戦1BS209 $\begin{matrix} 15 & - & 21 \\ 14 & - & 21 \\ - & - & - \end{matrix}$ 2	政門 昊汰 井田 恒聖 (昭和高) (甲工高)	代表決定戦2BS210 $\begin{matrix} 14 & - & 21 \\ 11 & - & 21 \\ - & - & - \end{matrix}$ 2	政門 昊汰 井田 恒聖 (昭和高) (甲工高)	代表決定戦3BS211 $\begin{matrix} 19 & - & 21 \\ 21 & - & 14 \\ 21 & - & 19 \end{matrix}$ 1	石井 太耀 (昭和高)		

- 1位和川 竜也(学院高)
- 2位大澤 夏來(学院高)
- 3位熊耳 和希(学院高)
- 4位松浦 聖河(学院高)
- 5位石井 太耀(昭和高)
- 5位柘植 太老(学院高)
- 5位井田 恒聖(甲工高)
- 5位政門 昊汰(昭和高)

2 女子シングルス (GS)-1

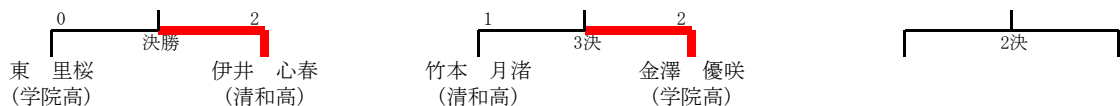
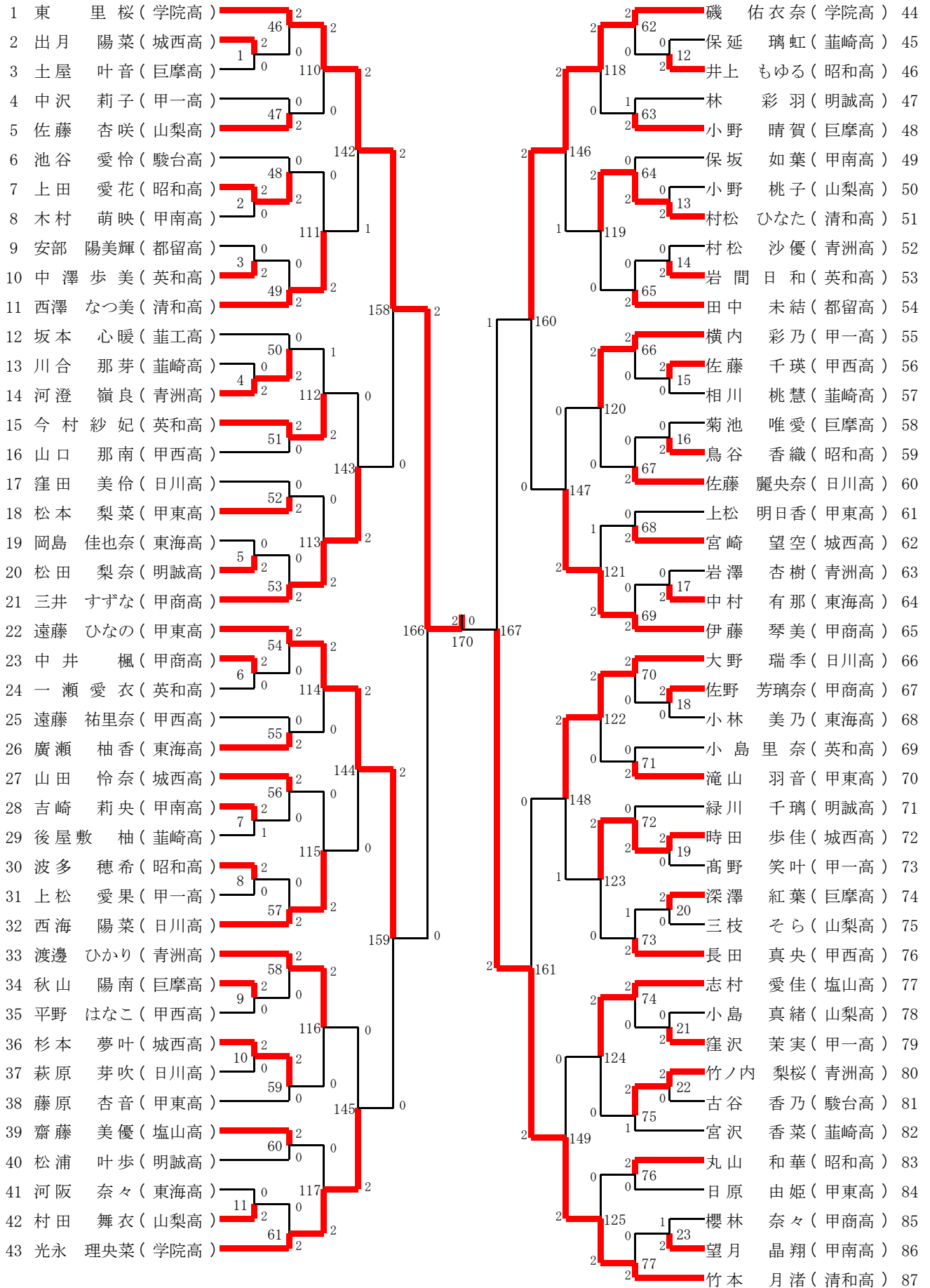

2 女子シングルス (GS)-2

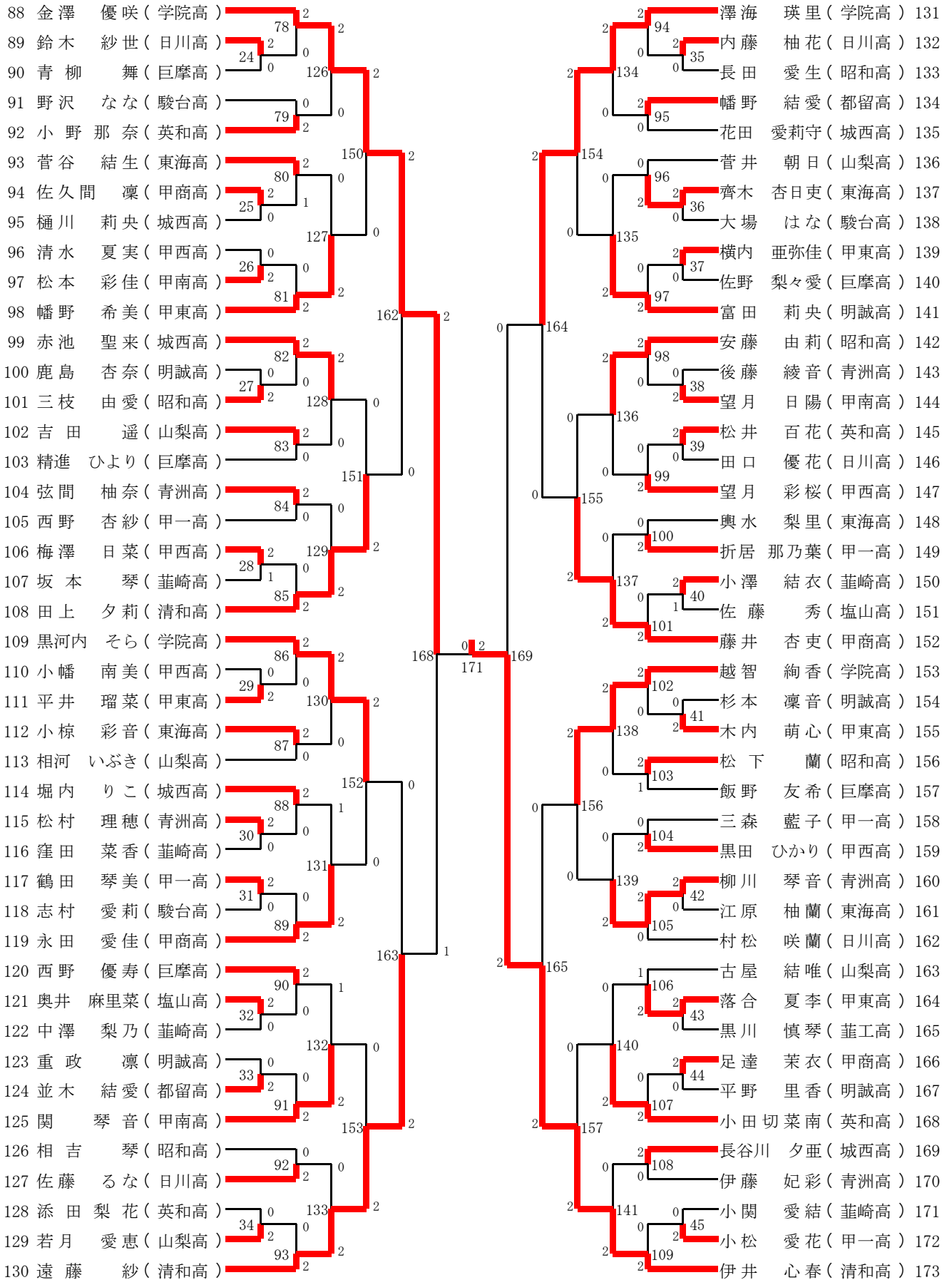

2 女子シングルス(GS)

出月 陽菜 (城西高)	1回戦GS1 15 - 12 15 - 6 0	土屋 叶音 上田 愛花 (巨摩高) (昭和)	1回戦GS2 15 - 8 17 - 15 0	木村 萌咲 安部 陽美輝 (甲南高) (都留高)	1回戦GS3 9 - 15 8 - 15 2	中澤歩美 川合 那芽 (英和高) (葦崎高)	1回戦GS4 5 - 15 9 - 15 2	河澄 嶺良 (青洲高)
岡島 佳也奈 (東海高)	1回戦GS5 9 - 15 10 - 15 0	松田 梨奈 中井 楓 (明誠高) (甲商高)	1回戦GS6 15 - 4 15 - 8 0	一瀬愛衣 吉崎 莉央 (英和高) (甲南高)	1回戦GS7 15 - 12 11 - 15 15 - 11 2	後屋敷 柚 波多 穂希 (葦崎高) (昭和)	1回戦GS8 15 - 12 15 - 5 0	上松 愛果 (甲一高)
秋山 陽南 (巨摩高)	1回戦GS9 - - - - 0	平野 はなこ 杉本 夢叶 (甲西高) (城西高)	1回戦GS10 15 - 7 15 - 5 0	萩原 芽吹 阪阪 奈々 (日川高) (東海高)	1回戦GS11 13 - 15 8 - 15 2	村田 舞衣 保延 瑠虹 (山梨高) (葦崎高)	1回戦GS12 8 - 15 7 - 15 2	井上 もゆる (昭和)
小野 桃子 (山梨高)	1回戦GS13 0 - 15 2 - 15 0	村松 ひなた 村松 沙優 (清和高) (青洲高)	1回戦GS14 11 - 15 9 - 15 2	岩間日和 佐藤 千瑛 (英和高) (甲西高)	1回戦GS15 15 - 11 15 - 13 0	相川 桃慧 菊池 唯愛 (葦崎高) (巨摩高)	1回戦GS16 6 - 15 5 - 15 2	鳥谷 香織 (昭和)
岩澤 杏樹 (青洲高)	1回戦GS17 11 - 15 7 - 15 2	中村 有那 佐野 芳瑠奈 (東海高) (甲商高)	1回戦GS18 15 - 5 15 - 6 0	小林 美乃 時田 歩佳 (東海高) (城西高)	1回戦GS19 15 - 4 15 - 3 0	高野 笑叶 深澤 紅葉 (甲一高) (巨摩高)	1回戦GS20 15 - 3 15 - 4 0	三枝 そら (山梨高)
小島 真緒 (山梨高)	1回戦GS21 7 - 15 0 - 15 2	窪沢 菜実 竹ノ内 梨桜 (甲一高) (青洲高)	1回戦GS22 15 - 2 15 - 0 0	古谷 香乃 櫻林 奈々 (駿台高) (甲商高)	1回戦GS23 9 - 15 15 - 12 12 - 15 2	望月 晶翔 鈴木 紗世 (甲南高) (日川高)	1回戦GS24 17 - 15 15 - 4 0	青柳 舞 (巨摩高)
佐久間 凜 (甲商高)	1回戦GS25 15 - 8 15 - 3 0	樋川 莉央 清水 夏実 (城西高) (甲西高)	1回戦GS26 1 - 15 3 - 15 2	松本 彩佳 鹿島 杏奈 (甲南高) (明誠高)	1回戦GS27 3 - 15 4 - 15 2	三枝 由愛 梅澤 日菜 (昭和) (甲西高)	1回戦GS28 15 - 5 11 - 15 15 - 8 2	坂本 琴 (葦崎高)
小幡 南美 (甲西高)	1回戦GS29 11 - 15 2 - 15 2	平井 瑠菜 松村 理穂 (甲東高) (青洲高)	1回戦GS30 15 - 2 15 - 6 0	窪田 菜香 鶴田 琴美 (葦崎高) (甲一高)	1回戦GS31 15 - 1 2 - 3 0	志村 愛莉 奥井 麻里菜 (駿台高) (塩山高)	1回戦GS32 15 - 8 15 - 4 0	中澤 梨乃 (葦崎高)
重政 凜 (明誠高)	1回戦GS33 12 - 15 7 - 15 2	並木 結愛 添田梨花 (都留高) (英和高)	1回戦GS34 9 - 15 14 - 16 2	若月 愛恵 内藤 柚花 (山梨高) (日川高)	1回戦GS35 15 - 3 15 - 6 0	長田 愛生 齊木 杏日吏 (昭和) (東海高)	1回戦GS36 15 - 4 15 - 3 0	大場 はな (駿台高)
横内 亜弥佳 (甲東高)	1回戦GS37 17 - 15 15 - 13 2	佐野 梨々愛 後藤 綾音 (巨摩高) (青洲高)	1回戦GS38 - - - - 0	望月 日陽 松井 百花 (甲南高) (英和高)	1回戦GS39 15 - 7 15 - 10 0	田口 優花 小澤 結衣 (日川高) (葦崎高)	1回戦GS40 15 - 11 9 - 15 15 - 11 2	佐藤 秀 (塩山高)
杉本 凜音 (明誠高)	1回戦GS41 11 - 15 5 - 15 2	木内 萌心 柳川 琴音 (甲東高) (青洲高)	1回戦GS42 15 - 2 15 - 4 0	江原 柚蘭 落合 夏李 (東海高) (甲東高)	1回戦GS43 - - - - 0	黒川 慎琴 足達 茉衣 (葦工高) (甲商高)	1回戦GS44 15 - 4 15 - 5 0	平野 里香 (明誠高)
小関 愛結 (葦崎高)	1回戦GS45 11 - 15 12 - 15 2	小松 愛花 東 里桜 (甲一高) (学院高)	2回戦GS46 15 - 1 15 - 2 0	出月 陽菜 中沢 莉子 (城西高) (甲一高)	2回戦GS47 5 - 15 10 - 15 2	佐藤 杏咲 池谷 愛怜 (山梨高) (駿台高)	2回戦GS48 1 - 15 6 - 15 2	上田 愛花 (昭和)
中澤歩美 (英和高)	2回戦GS49 3 - 15 0 - 15 2	西澤 なつ美 坂本 心暖 (清和高) (葦工高)	2回戦GS50 9 - 15 3 - 15 2	河澄 嶺良 今村紗妃 (青洲高) (英和高)	2回戦GS51 15 - 4 15 - 2 0	山口 那南 窪田 美伶 (甲西高) (日川高)	2回戦GS52 7 - 15 11 - 15 2	松本 梨菜 (甲東高)
松田 梨奈 (明誠高)	2回戦GS53 6 - 15 5 - 15 2	三井 すずな 遠藤 ひなの (甲商高) (甲東高)	2回戦GS54 15 - 3 15 - 5 0	中井 楓 遠藤 祐里奈 (甲商高) (甲西高)	2回戦GS55 6 - 15 3 - 15 2	廣瀬 柚香 山田 怜奈 (東海高) (城西高)	2回戦GS56 15 - 13 15 - 4 0	吉崎 莉央 (甲南高)
波多 穂希 (昭和)	2回戦GS57 5 - 15 10 - 15 2	西海 陽菜 渡邊 ひかり (日川高) (青洲高)	2回戦GS58 15 - 3 15 - 4 0	秋山 陽南 杉本 夢叶 (巨摩高) (城西高)	2回戦GS59 15 - 10 15 - 4 0	藤原 杏音 齋藤 美優 (甲東高) (塩山高)	2回戦GS60 15 - 10 15 - 13 0	松浦 叶歩 (明誠高)
村田 舞衣 (山梨高)	2回戦GS61 2 - 15 3 - 15 2	光永 理央菜 磯 佑衣奈 (学院高) (学院高)	2回戦GS62 15 - 2 15 - 2 0	井上 もゆる 林 彩羽 (昭和) (明誠高)	2回戦GS63 6 - 15 15 - 9 7 - 15 2	小野 晴賀 保坂 如葉 (巨摩高) (甲南高)	2回戦GS64 - - - - 0	村松 ひなた (清和高)
岩間日和 (英和高)	2回戦GS65 10 - 15 8 - 15 2	田中 未結 横内 彩乃 (都留高) (甲一高)	2回戦GS66 15 - 5 15 - 3 0	佐藤 千瑛 鳥谷 香織 (甲西高) (昭和)	2回戦GS67 - - - - 0	佐藤 麗央奈 上松 明日香 (日川高) (甲東高)	2回戦GS68 8 - 15 11 - 15 2	宮崎 望空 (城西高)
中村 有那 (東海高)	2回戦GS69 6 - 15 6 - 15 2	伊藤 琴美 大野 瑞季 (甲商高) (日川高)	2回戦GS70 15 - 3 15 - 5 0	佐野 芳瑠奈 小島里奈 (甲商高) (英和高)	2回戦GS71 10 - 15 7 - 15 2	滝山 羽音 緑川 千璃 (甲東高) (明誠高)	2回戦GS72 3 - 15 3 - 15 2	時田 歩佳 (城西高)
深澤 紅葉 (巨摩高)	2回戦GS73 10 - 15 15 - 13 8 - 15 1	長田 真央 志村 愛佳 (甲西高) (塩山高)	2回戦GS74 15 - 4 15 - 4 0	窪沢 菜実 竹ノ内 梨桜 (甲一高) (青洲高)	2回戦GS75 15 - 12 11 - 15 15 - 11 2	宮沢 香菜 丸山 和華 (葦崎高) (昭和)	2回戦GS76 15 - 4 15 - 5 0	日原 由姫 (甲東高)
望月 晶翔 (甲南高)	2回戦GS77 1 - 15 1 - 15 2	竹本 月渚 金澤 優咲 (清和高) (学院高)	2回戦GS78 15 - 8 15 - 3 0	鈴木 紗世 野沢 なな (日川高) (駿台高)	2回戦GS79 2 - 15 3 - 15 2	小野 那奈 菅谷 結生 (英和高) (東海高)	2回戦GS80 10 - 15 15 - 5 17 - 15 2	佐久間 凜 (甲商高)
松本 彩佳 (甲南高)	2回戦GS81 8 - 15 9 - 15 2	幡野 希美 赤池 聖来 (甲東高) (城西高)	2回戦GS82 15 - 8 15 - 2 0	三枝 由愛 吉田 遥 (昭和) (山梨高)	2回戦GS83 18 - 16 15 - 3 0	精準 ひより 弦間 柚奈 (巨摩高) (青洲高)	2回戦GS84 15 - 6 15 - 7 0	西野 杏紗 (甲一高)
梅澤 日菜 (甲西高)	2回戦GS85 4 - 15 1 - 15 2	田上 夕莉 黒河内 そら (清和高) (学院高)	2回戦GS86 15 - 3 15 - 2 0	平井 瑠菜 小椋 彩音 (甲東高) (東海高)	2回戦GS87 15 - 9 15 - 6 0	相河 いぶき 堀内 りこ (山梨高) (城西高)	2回戦GS88 15 - 8 15 - 12 0	松村 理穂 (青洲高)
鶴田 琴美 (甲一高)	2回戦GS89 6 - 15 6 - 15 2	永田 愛佳 西野 優寿 (甲商高) (巨摩高)	2回戦GS90 15 - 7 15 - 13 0	奥井 麻里菜 並木 結愛 (塩山高) (都留高)	2回戦GS91 14 - 16 4 - 15 2	関 琴音 相吉 琴 (甲南高) (昭和)	2回戦GS92 1 - 15 1 - 15 2	佐藤 るな (日川高)

- 1位伊井 心春(清和高)
- 2位東 里桜(学院高)
- 3位金澤 優咲(学院高)
- 4位竹本 月渚(清和高)
- 5位遠藤 ひなの(甲東高)
- 5位磯 佑衣奈(学院高)
- 5位遠藤 紗(清和高)
- 5位澤海 瑛里(学院高)

2 女子シングルス (GS)

若月 愛恵 (山梨高)	2回戦GS93 0 2 15 - 15 1 - 15 -	遠藤 紗 (清和高)	澤海 瑛里 (学院高)	2回戦GS94 2 15 - 0 15 - 2 -	内藤 柚花 (日川高)	幡野 結愛 (都留高)	2回戦GS95 2 -	花田 愛莉守 (城西高)	菅井 朝日 (山梨高)	2回戦GS96 0 9 - 15 11 - 15 -	齊木 杏日吏 (東海高)
横内 亜弥佳 (甲東高)	2回戦GS97 0 5 - 15 5 - 15 -	富田 莉央 (明誠高)	安藤 由莉 (昭和)	2回戦GS98 2 15 - 7 15 - 7 -	望月 日陽 (甲南高)	松井 百花 (英和高)	2回戦GS99 0 8 - 15 13 - 15 -	望月 彩桜 (甲西高)	奥水 梨里 (東海高)	2回戦GS100 0 1 - 15 2 - 15 -	折居 那乃葉 (甲一高)
小澤 結衣 (韭崎高)	2回戦GS101 0 4 - 15 3 - 15 -	藤井 杏吏 (甲商高)	越智 絢香 (学院高)	2回戦GS102 2 15 - 2 15 - 2 -	木内 萌心 (甲東高)	松下 蘭 (昭和)	2回戦GS103 2 11 - 15 15 - 13 15 - 9	飯野 友希 (巨摩高)	三森 藍子 (甲一高)	2回戦GS104 0 9 - 15 2 - 15 -	黒田 ひかり (甲西高)
柳川 琴音 (青洲高)	2回戦GS105 2 17 - 15 15 - 8 -	村松 咲蘭 (日川高)	古屋 結唯 (山梨高)	2回戦GS106 1 15 - 10 11 - 15 13 - 15	落合 夏李 (甲東高)	足達 茉衣 (甲商高)	2回戦GS107 0 3 - 15 3 - 15 -	小田切菜南 (英和高)	長谷川 夕亜 (城西高)	2回戦GS108 2 15 - 5 15 - 10 -	伊藤 紀彩 (青洲高)
小松 愛花 (甲一高)	2回戦GS109 0 1 - 15 0 - 15 -	伊井 心春 (清和高)	東 里桜 (学院高)	3回戦GS110 2 15 - 3 15 - 2 -	佐藤 杏咲 (山梨高)	上田 愛花 (昭和)	3回戦GS111 0 2 - 15 2 - 15 -	西澤 なつ美 (清和高)	河澄 嶺良 (青洲高)	3回戦GS112 1 14 - 16 16 - 14 11 - 15	今村紗紀 (英和高)
松本 梨菜 (甲東高)	3回戦GS113 0 4 - 15 6 - 15 -	三井 すずな (甲商高)	遠藤 ひなの (甲東高)	3回戦GS114 2 15 - 1 15 - 1 -	廣瀬 柚香 (東海高)	山田 怜奈 (城西高)	3回戦GS115 0 5 - 15 8 - 15 -	西海 陽菜 (日川高)	渡邊 ひかり (青洲高)	3回戦GS116 2 15 - 5 15 - 5 -	杉本 夢叶 (城西高)
齋藤 美優 (塩山高)	3回戦GS117 0 1 - 15 1 - 15 -	光永 理央菜 (学院高)	磯 佑衣奈 (学院高)	3回戦GS118 2 15 - 2 15 - 1 -	小野 晴賀 (巨摩高)	村松 ひなた (清和高)	3回戦GS119 2 15 - 5 15 - 7 -	田中 未結 (都留高)	横内 彩乃 (甲一高)	3回戦GS120 2 15 - 5 15 - 12 -	佐藤 麗央奈 (日川高)
宮崎 望空 (城西高)	3回戦GS121 1 15 - 11 11 - 15 8 - 15	伊藤 琴美 (甲商高)	大野 瑞季 (日川高)	3回戦GS122 2 15 - 8 15 - 7 -	滝山 羽音 (甲東高)	時田 歩佳 (城西高)	3回戦GS123 2 15 - 11 15 - 11 -	長田 真央 (甲西高)	志村 愛佳 (塩山高)	3回戦GS124 2 15 - 7 15 - 4 -	竹ノ内 梨桜 (青洲高)
丸山 和華 (昭和)	3回戦GS125 0 2 - 15 5 - 15 -	竹本 月渚 (清和高)	金澤 優咲 (学院高)	3回戦GS126 2 15 - 8 15 - 4 -	小野那奈 (英和高)	菅谷 結生 (東海高)	3回戦GS127 0 8 - 15 9 - 15 -	幡野 希美 (甲東高)	赤池 聖来 (城西高)	3回戦GS128 2 15 - 4 15 - 6 -	吉田 遥 (山梨高)
弦間 柚奈 (青洲高)	3回戦GS129 0 5 - 15 2 - 15 -	田上 夕莉 (清和高)	黒河内 そら (学院高)	3回戦GS130 2 15 - 1 15 - 3 -	小椋 彩音 (東海高)	堀内 りこ (城西高)	3回戦GS131 1 6 - 15 15 - 10 14 - 16	永田 愛佳 (甲商高)	西野 優寿 (巨摩高)	3回戦GS132 1 15 - 13 13 - 15 10 - 15	関 琴音 (甲南高)
佐藤 るな (日川高)	3回戦GS133 0 10 - 15 7 - 15 -	遠藤 紗 (清和高)	澤海 瑛里 (学院高)	3回戦GS134 2 15 - 2 15 - 3 -	幡野 結愛 (都留高)	齊木 杏日吏 (東海高)	3回戦GS135 0 8 - 15 9 - 15 -	富田 莉央 (明誠高)	安藤 由莉 (昭和)	3回戦GS136 2 15 - 7 15 - 9 -	望月 彩桜 (甲西高)
折居 那乃葉 (甲一高)	3回戦GS137 0 0 - 15 0 - 15 -	藤井 杏吏 (甲商高)	越智 絢香 (学院高)	3回戦GS138 2 15 - 2 15 - 3 -	松下 蘭 (昭和)	黒田 ひかり (甲西高)	3回戦GS139 0 1 - 15 4 - 15 -	柳川 琴音 (青洲高)	落合 夏李 (甲東高)	3回戦GS140 0 4 - 15 2 - 15 -	小田切菜南 (英和高)
長谷川 夕亜 (城西高)	3回戦GS141 0 2 - 15 1 - 15 -	伊井 心春 (清和高)	東 里桜 (学院高)	4回戦GS142 2 21 - 15 18 - 21 21 - 11	西澤 なつ美 (清和高)	今村紗紀 (英和高)	4回戦GS143 0 10 - 21 6 - 21 -	三井 すずな (甲商高)	遠藤 ひなの (甲東高)	4回戦GS144 2 21 - 9 21 - 10 -	西海 陽菜 (日川高)
渡邊 ひかり (青洲高)	4回戦GS145 0 11 - 21 14 - 21 -	光永 理央菜 (学院高)	磯 佑衣奈 (学院高)	4回戦GS146 2 19 - 21 21 - 12 21 - 19	村松 ひなた (清和高)	横内 彩乃 (甲一高)	4回戦GS147 0 7 - 21 8 - 21 -	伊藤 琴美 (甲商高)	大野 瑞季 (日川高)	4回戦GS148 2 21 - 6 13 - 21 21 - 13	時田 歩佳 (城西高)
志村 愛佳 (塩山高)	4回戦GS149 0 1 - 21 2 - 21 -	竹本 月渚 (清和高)	金澤 優咲 (学院高)	4回戦GS150 2 21 - 7 21 - 8 -	幡野 希美 (甲東高)	赤池 聖来 (城西高)	4回戦GS151 0 6 - 21 11 - 21 -	田上 夕莉 (清和高)	黒河内 そら (学院高)	4回戦GS152 2 21 - 3 21 - 7 -	永田 愛佳 (甲商高)
関 琴音 (甲南高)	4回戦GS153 0 2 - 21 4 - 21 -	遠藤 紗 (清和高)	澤海 瑛里 (学院高)	4回戦GS154 2 21 - 6 21 - 4 -	富田 莉央 (明誠高)	安藤 由莉 (昭和)	4回戦GS155 0 6 - 21 8 - 21 -	藤井 杏吏 (甲商高)	越智 絢香 (学院高)	4回戦GS156 2 21 - 5 21 - 8 -	柳川 琴音 (青洲高)
小田切菜南 (英和高)	4回戦GS157 0 8 - 21 6 - 21 -	伊井 心春 (清和高)	東 里桜 (学院高)	5回戦GS158 2 21 - 9 21 - 6 -	三井 すずな (甲商高)	遠藤 ひなの (甲東高)	5回戦GS159 2 21 - 18 21 - 11 -	光永 理央菜 (学院高)	磯 佑衣奈 (学院高)	5回戦GS160 2 21 - 12 21 - 7 -	伊藤 琴美 (甲商高)
大野 瑞季 (日川高)	5回戦GS161 0 10 - 21 8 - 21 -	竹本 月渚 (清和高)	金澤 優咲 (学院高)	5回戦GS162 2 21 - 18 21 - 19 -	田上 夕莉 (清和高)	黒河内 そら (学院高)	5回戦GS163 2 18 - 21 13 - 21 -	遠藤 紗 (清和高)	澤海 瑛里 (学院高)	5回戦GS164 2 21 - 17 21 - 8 -	藤井 杏吏 (甲商高)
越智 絢香 (学院高)	5回戦GS165 0 15 - 21 13 - 21 -	伊井 心春 (清和高)	東 里桜 (学院高)	6回戦GS166 2 21 - 18 21 - 13 -	遠藤 ひなの (甲東高)	磯 佑衣奈 (学院高)	6回戦GS167 1 21 - 19 14 - 21 10 - 21	竹本 月渚 (清和高)	金澤 優咲 (学院高)	6回戦GS168 2 21 - 19 21 - 17 -	遠藤 紗 (清和高)
澤海 瑛里 (学院高)	6回戦GS169 0 13 - 21 17 - 21 -	伊井 心春 (清和高)	東 里桜 (学院高)	7回戦GS170 2 21 - 13 21 - 15 -	竹本 月渚 (清和高)	金澤 優咲 (学院高)	7回戦GS171 0 5 - 21 22 - 24 -	伊井 心春 (清和高)	東 里桜 (学院高)	決勝GS172 0 11 - 21 18 - 21 -	伊井 心春 (清和高)
竹本 月渚 (清和高)	3決GS173 1 21 - 16 13 - 21 19 - 21	金澤 優咲 (学院高)									

- 1位伊井 心春(清和高)
- 2位東 里桜(学院高)
- 3位金澤 優咲(学院高)
- 4位竹本 月渚(清和高)
- 5位遠藤 ひなの(甲東高)
- 5位磯 佑衣奈(学院高)
- 5位遠藤 紗(清和高)
- 5位澤海 瑛里(学院高)

3 男子ダブルス (BD)-1

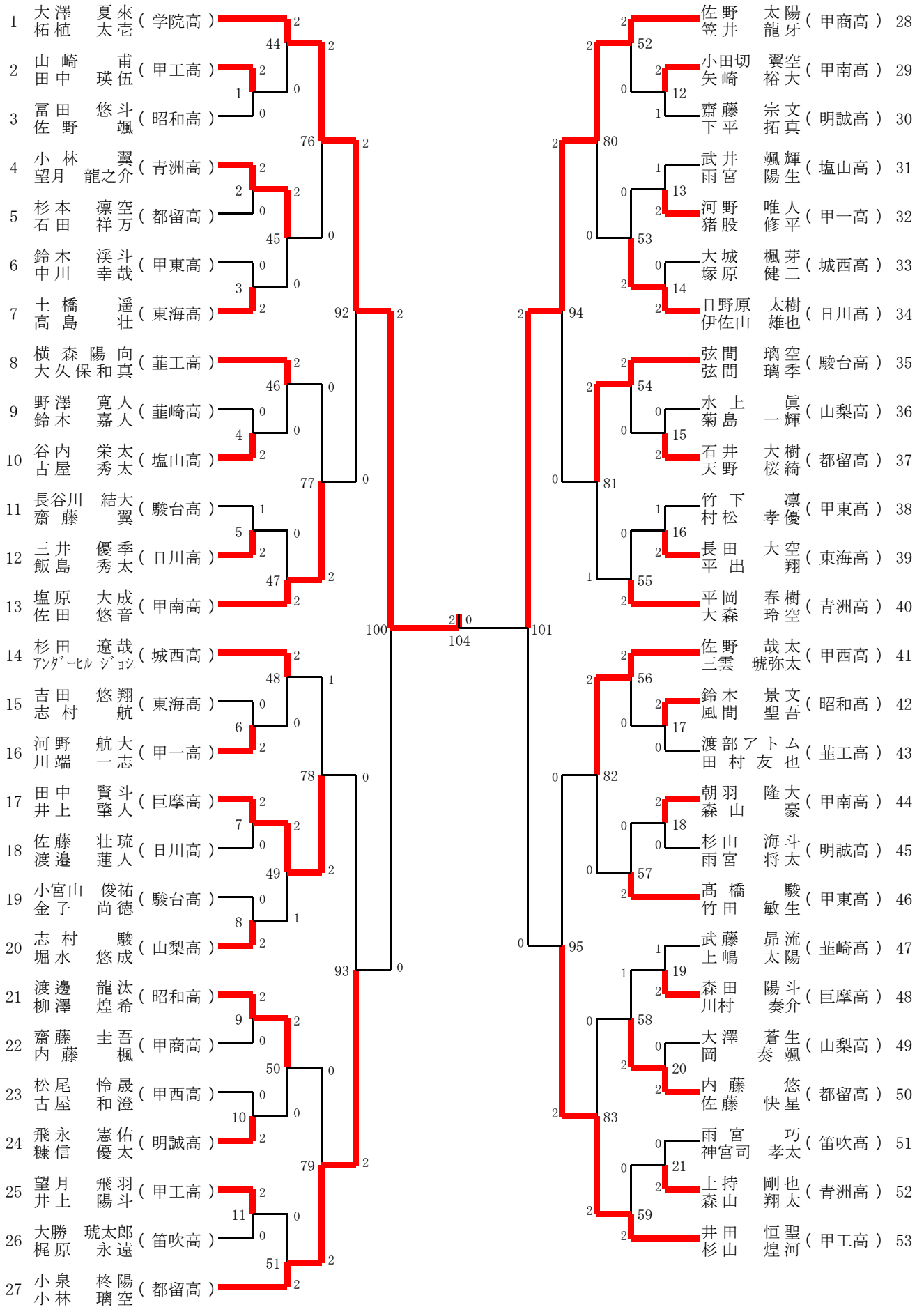

0 決勝 2 3決 1 2決

大澤 夏來 (学院高) 松浦 聖河 (学院高) 佐野 太陽 (甲商高) 石井 太耀 (昭和高)

3 男子ダブルス(BD)

山崎 甫 田中 瑛伍 (甲工高)	1回戦BD1 15 - 8 15 - 7 0	富田 悠斗 佐野 颯 (昭和高)	小林 翼 望月 龍之介 (青洲高)	1回戦BD2 15 - 4 15 - 7 0	杉本 凜空 石田 祥万 (都留高)	鈴木 湊斗 中川 幸哉 (甲東高)	1回戦BD3 5 - 15 15 - 17 2	土橋 遥 高島 壮 (東海高)	野澤 寛人 鈴木 嘉人 (韭崎高)	1回戦BD4 7 - 15 6 - 15 2	谷内 栄太 古屋 秀太 (塩山高)
長谷川 結大 齋藤 翼 (駿台高)	1回戦BD5 9 - 15 15 - 9 2 13 - 15	三井 優季 飯島 秀志 (日川高)	吉田 悠翔 志村 航 (東海高)	1回戦BD6 5 - 15 2 - 15 2	河野 航大 川端 一志 (甲一高)	田中 賢斗 井上 肇人 (巨摩高)	1回戦BD7 17 - 15 15 - 7 0	佐藤 壮琉 渡邊 隼人 (日川高)	小宮山 俊祐 金子 尚徳 (駿台高)	1回戦BD8 8 - 15 4 - 15 2	志村 駿 堀水 悠成 (山梨高)
渡邊 龍汰 柳澤 煌希 (昭和高)	1回戦BD9 15 - 5 15 - 5 0	齋藤 圭吾 内藤 楓 (甲商高)	松尾 怜晟 古屋 和澄 (甲西高)	1回戦BD10 10 - 15 8 - 15 2	飛永 憲佑 糠信 優太 (明誠高)	望月 飛羽 井上 陽斗 (甲工高)	1回戦BD11 15 - 2 15 - 5 0	大勝 琉太郎 梶原 永遠 (笛吹高)	小田切 翼空 矢崎 裕大 (甲南高)	1回戦BD12 14 - 16 15 - 13 1 15 - 13	齋藤 宗文 下平 拓真 (明誠高)
武井 颯輝 雨宮 陽生 (塩山高)	1回戦BD13 8 - 15 15 - 10 2 5 - 15	河野 唯人 猪股 修平 (甲一高)	大城 楓芽 塚原 健二 (城西高)	1回戦BD14 5 - 15 11 - 15 2	日野原 太樹 伊佐山 雄也 (日川高)	水上 眞 菊島 一輝 (山梨高)	1回戦BD15 16 - 18 5 - 15 2	石井 大樹 天野 桜綺 (都留高)	竹下 凜 村松 孝優 (甲東高)	1回戦BD16 8 - 15 15 - 11 2 12 - 15	長田 大空 平出 翔 (東海高)
鈴木 景文 風間 聖吾 (昭和高)	1回戦BD17 15 - 8 15 - 7 0	渡部アトム 田村友也 (葦工高)	朝羽 隆大 森山 豪 (甲南高)	1回戦BD18 15 - 8 16 - 14 0	杉山 海斗 雨宮 将太 (明誠高)	武藤 昂流 上嶋 太陽 (韭崎高)	1回戦BD19 15 - 17 16 - 14 2 10 - 15	森田 陽斗 川村 奏介 (巨摩高)	大澤 蒼生 岡 奏風 (山梨高)	1回戦BD20 12 - 15 15 - 9 2 12 - 15	内藤 悠 佐藤 快星 (都留高)
雨宮 巧 神宮司 孝太 (笛吹高)	1回戦BD21 13 - 15 12 - 15 2	土持 剛也 森山 翔太 (青洲高)	加藤 総一郎 古屋 紫悠 (駿台高)	1回戦BD22 15 - 4 15 - 11 0	横瀬 琉太郎 檜垣 龍生 (笛吹高)	池田 健 日原 瑠偉 (塩山高)	1回戦BD23 12 - 15 15 - 17 2	小倉 真直人 内藤 優汰 (甲工高)	丹羽 千聖 小羽 柊陽 (都留高)	1回戦BD24 12 - 15 15 - 9 2 15 - 10	杉山 暖 宮崎 颯太 (巨摩高)
水澤ケ陽向 村松ケ蒼太 (青洲高)	1回戦BD25 - - 2	五十嵐 誠 中島 由貴 (明誠高)	渡辺 奏音 下本 裕粟 (甲西高)	1回戦BD26 15 - 7 15 - 3 0	小田切 楓 上田 翔太 (韭崎高)	水上 颯太 若月 琉羽 (日川高)	1回戦BD27 15 - 7 15 - 1 0	小畑奏 矢崎 楓人 (葦工高)	望月 悠那 北野 煌大 (東海高)	1回戦BD28 15 - 9 15 - 7 0	大森 悠雅 永田 大道 (甲西高)
佐々木 希望 佐藤 綾星 (都留高)	1回戦BD29 9 - 15 7 - 15 2	櫻田 嘉広 水口 龍介 (笛吹高)	篠崎 理央 七澤 慶次 (甲工高)	1回戦BD30 15 - 3 15 - 3 0	坂本 裕星 飯塚 遼太 (甲一高)	古屋 孔 上野 旭陽 (韭崎高)	1回戦BD31 11 - 15 15 - 6 2 10 - 15	城之内 翔 標 来生 (山梨高)	佐藤 志信 中込 晟己 (巨摩高)	1回戦BD32 15 - 8 17 - 15 0	馬淵 皓士 宮崎 颯太 (甲南高)
森田 翔斗 石橋 蒼真 (巨摩高)	1回戦BD33 13 - 15 16 - 14 1 15 - 10	松野 友春 石原 想士 (韭崎高)	保坂 陸斗 西山 遥斗 (東海高)	1回戦BD34 15 - 7 15 - 7 0	有泉 駿 小沢理人 (葦工高)	水谷 星音 丸山 隆斗 (駿台高)	1回戦BD35 15 - 6 15 - 12 0	石井 利輝 油谷 陸玖 (明誠高)	堀内 稜平 田中 清太郎 (甲一高)	1回戦BD36 15 - 13 15 - 11 1 15 - 10	村松 航志郎 深澤 優心 (昭和高)
穗坂 智逢 山田 悠太 (青洲高)	1回戦BD37 15 - 3 15 - 11 0	武川 龍生 萩原 直之 (笛吹高)	池本 耀一 坂本 陽人 (甲東高)	1回戦BD38 15 - 13 15 - 12 0	田村 真大 清水 翔斗 (城西高)	木村 健 古屋 瑠宇 (甲東高)	1回戦BD39 15 - 12 15 - 10 0	小田切 逢介 宮川 達 (城西高)	清水空雅 イ フックティ (葦工高)	1回戦BD40 6 - 15 6 - 15 2	小松 来都 宮崎 大和 (青洲高)
原 陸斗 千野 幸空 (甲商高)	1回戦BD41 15 - 13 15 - 11 0	米山 柊唯 神宮寺 一睦 (昭和高)	齊藤 大誠 正木 瑛翔 (甲工高)	1回戦BD42 10 - 15 9 - 15 2	河西 快史 小野 凱世 (甲南高)	田草川 聖 成瀬 凜 (甲一高)	1回戦BD43 15 - 11 17 - 15 0	信藤 維吹 八代 剛志 (山梨高)	大澤 夏來 柘植 太老 (学院高)	1回戦BD44 15 - 4 15 - 1 0	山崎 甫 田中 瑛伍 (甲工高)
小林 翼 望月 龍之介 (青洲高)	2回戦BD45 15 - 13 15 - 7 0	高橋 遥 土島 壮 (東海高)	横森陽向 大久保和真 (葦工高)	2回戦BD46 18 - 16 15 - 12 0	谷内 栄太 古屋 秀太 (塩山高)	三井 優季 飯島 秀志 (日川高)	2回戦BD47 5 - 15 10 - 15 2	塩原 大成 佐田 悠音 (甲南高)	杉田 達哉 フダヘヒル ジョシヤ (城西高)	2回戦BD48 15 - 10 15 - 9 0	河野 航大 川端 一志 (甲一高)
田中 賢斗 井上 肇人 (巨摩高)	2回戦BD49 13 - 15 15 - 11 2 15 - 4	志村 駿 堀水 悠成 (山梨高)	渡邊 龍汰 柳澤 煌希 (昭和高)	2回戦BD50 15 - 8 15 - 4 0	飛永 憲佑 糠信 優太 (明誠高)	望月 飛羽 井上 陽斗 (甲工高)	2回戦BD51 8 - 15 12 - 15 2	小泉 柊陽 小林 璃空 (都留高)	佐野 太陽 笠井 龍牙 (甲商高)	2回戦BD52 15 - 4 15 - 4 0	小田切 翼空 矢崎 裕大 (甲南高)
河野 唯人 猪股 修平 (甲一高)	2回戦BD53 8 - 15 10 - 15 2	日野原 太樹 伊佐山 雄也 (日川高)	弦間 璃空 弦間 璃季 (駿台高)	2回戦BD54 15 - 12 15 - 12 0	石井 大樹 天野 桜綺 (都留高)	長田 大空 平出 翔 (東海高)	2回戦BD55 8 - 15 7 - 15 2	平岡 春樹 大森 玲空 (青洲高)	佐野 哉太 三雲 琥弥太 (甲西高)	2回戦BD56 15 - 11 15 - 8 0	鈴木 景文 関岡 聖吾 (昭和高)
朝羽 隆大 森山 豪 (甲南高)	2回戦BD57 13 - 15 10 - 15 2	高橋 駿 竹田 敏生 (甲東高)	森田 陽斗 川村 奏介 (巨摩高)	2回戦BD58 13 - 15 15 - 9 2 9 - 15	内藤 悠 佐藤 快星 (都留高)	土持 剛也 森山 翔太 (青洲高)	2回戦BD59 5 - 15 5 - 15 2	井田 恒聖 杉山 煌河 (甲工高)	石井 太耀 政門 昊汰 (昭和高)	2回戦BD60 15 - 5 15 - 6 0	加藤 総一郎 古屋 紫悠 (駿台高)
小倉 真直人 内藤 優汰 (甲工高)	2回戦BD61 11 - 15 15 - 11 1 15 - 12	丹羽 千聖 小羽 柊陽 (都留高)	小澤 奏太 大高 広夢 (城西高)	2回戦BD62 15 - 12 15 - 7 0	五十嵐 誠 中島 由貴 (明誠高)	渡辺 奏音 下本 裕粟 (甲西高)	2回戦BD63 5 - 15 5 - 15 2	望月 皇希 松村 悠真 (甲南高)	岩佐 幸延 齋藤 栄太 (甲東高)	2回戦BD64 15 - 11 15 - 7 0	水上 颯太 若月 琉羽 (日川高)
望月 悠那 北野 煌大 (東海高)	2回戦BD65 5 - 15 15 - 10 2 7 - 15	櫻田 嘉広 水口 龍介 (笛吹高)	篠崎 理央 七澤 慶次 (甲工高)	2回戦BD66 15 - 5 15 - 1 0	城之内 翔 標 来生 (山梨高)	佐藤 志信 中込 晟己 (巨摩高)	2回戦BD67 7 - 15 2 - 15 2	榛原 音弥 渡邊 悠生 (青洲高)	沓澤 颯輝 下田 侑 (甲工高)	1回戦BD68 15 - 3 15 - 6 0	森田 翔斗 石橋 蒼真 (巨摩高)
保坂 陸斗 西山 遥斗 (東海高)	2回戦BD69 8 - 15 6 - 15 2	水谷 星音 丸山 隆斗 (駿台高)	堀内 稜平 田中 清太郎 (甲一高)	2回戦BD70 7 - 15 10 - 15 2	穗坂 智逢 山田 悠太 (青洲高)	池本 耀一 坂本 陽人 (甲東高)	2回戦BD71 8 - 15 11 - 15 2	上村 悠真 高岩 侑輝 (都留高)	佐藤 俊輔 若尾 良玖 (日川高)	2回戦BD72 15 - 3 15 - 5 0	木村 健 古屋 瑠宇 (甲東高)
小松 来都 宮崎 大和 (青洲高)	2回戦BD73 7 - 15 7 - 15 2	上垣 大知 五十嵐 聡馬 (甲西高)	原 陸斗 千野 幸空 (甲商高)	2回戦BD74 14 - 16 15 - 9 2 11 - 15	河西 快史 小野 凱世 (甲南高)	田草川 聖 成瀬 凜 (甲一高)	2回戦BD75 1 - 15 3 - 15 2	松浦 聖河 熊耳 和希 (学院高)	大澤 夏來 柘植 太老 (学院高)	3回戦BD76 21 - 2 21 - 10 0	小林 翼 望月 龍之介 (青洲高)
横森陽向 大久保和真 (葦工高)	3回戦BD77 4 - 15 6 - 15 2	塩原 大成 佐田 悠音 (甲南高)	杉田 達哉 フダヘヒル ジョシヤ (城西高)	3回戦BD78 21 - 19 25 - 27 2 23 - 25	田中 賢斗 井上 肇人 (巨摩高)	渡邊 龍汰 柳澤 煌希 (昭和高)	3回戦BD79 11 - 21 6 - 21 2	小泉 柊陽 小林 璃空 (都留高)	佐野 太陽 笠井 龍牙 (甲商高)	3回戦BD80 21 - 6 21 - 10 0	日野原 太樹 伊佐山 雄也 (日川高)
弦間 璃空 弦間 璃季 (駿台高)	3回戦BD81 18 - 21 22 - 20 1 21 - 16	平岡 春樹 大森 玲空 (青洲高)	佐野 哉太 三雲 琥弥太 (甲西高)	3回戦BD82 21 - 9 21 - 19 0	高橋 駿 竹田 敏生 (甲東高)	内藤 悠 佐藤 快星 (都留高)	3回戦BD83 8 - 21 10 - 21 2	井田 恒聖 杉山 煌河 (甲工高)	石井 太耀 政門 昊汰 (昭和高)	3回戦BD84 21 - 4 21 - 8 0	小倉 真直人 内藤 優汰 (甲工高)
小澤 奏太 大高 広夢 (城西高)	3回戦BD85 12 - 21 6 - 21 2	望月 皇希 松村 悠真 (甲南高)	岩佐 幸延 齋藤 栄太 (甲東高)	3回戦BD86 21 - 7 21 - 4 0	櫻田 嘉広 水口 龍介 (笛吹高)	篠崎 理央 七澤 慶次 (甲工高)	3回戦BD87 21 - 9 21 - 15 0	榛原 音弥 渡邊 悠生 (青洲高)	沓澤 颯輝 下田 侑 (甲工高)	3回戦BD88 21 - 8 21 - 8 0	水谷 星音 丸山 隆斗 (駿台高)
穗坂 智逢 山田 悠太 (青洲高)	3回戦BD89 21 - 12 21 - 12 0	上村 悠真 高岩 侑輝 (都留高)	佐藤 俊輔 若尾 良玖 (日川高)	3回戦BD90 21 - 13 21 - 13 0	上垣 大知 五十嵐 聡馬 (甲西高)	河西 快史 小野 凱世 (甲南高)	3回戦BD91 5 - 21 11 - 21 2	松浦 聖河 熊耳 和希 (学院高)	大澤 夏來 柘植 太老 (学院高)	4回戦BD92 21 - 13 21 - 18 0	塩原 大成 佐田 悠音 (甲南高)

- 1位松浦 聖河・熊耳 和希(学院高)
- 2位大澤 夏來・柘植 太老(学院高)
- 3位佐野 太陽・笠井 龍牙(甲商高)
- 4位石井 太耀・政門 昊汰(昭和高)
- 5位小泉 柊陽・小林 璃空(都留高)
- 5位井田 恒聖・杉山 煌河(甲工高)
- 5位篠崎 理央・七澤 慶次(甲工高)
- 5位沓澤 颯輝・下田 侑(甲工高)

3 男子ダブルス(BD)

<p>4回戦BD93</p> <p>田中 賢斗 井上 肇人 (巨摩高)</p> <p>0 $\left[\begin{array}{c} 13 - 21 \\ 11 - 21 \end{array} \right]$ 2</p>	<p>小泉 柊陽 小林 璃空 (都留高)</p> <p>佐野 太陽 笠井 龍牙 (甲商高)</p> <p>2 $\left[\begin{array}{c} 21 - 9 \\ 21 - 8 \end{array} \right]$ 0</p>	<p>4回戦BD94</p> <p>弦間 璃空 弦間 璃季 (駿台高)</p> <p>佐野 哉太 三雲 飛弥太 (甲西高)</p> <p>0 $\left[\begin{array}{c} 9 - 21 \\ 7 - 21 \end{array} \right]$ 2</p>	<p>4回戦BD95</p> <p>井田 恒聖 杉山 煌河 (甲工高)</p> <p>石井 太耀 政門 昊汰 (昭和)</p> <p>2 $\left[\begin{array}{c} 9 - 21 \\ 7 - 21 \end{array} \right]$ 2</p>	<p>4回戦BD96</p> <p>望月 皇希 松村 悠真 (甲南高)</p> <p>0 $\left[\begin{array}{c} 21 - 10 \\ 21 - 13 \end{array} \right]$ 2</p>
<p>4回戦BD97</p> <p>岩佐 幸延 齋藤 栄太 (甲東高)</p> <p>0 $\left[\begin{array}{c} 9 - 21 \\ 15 - 21 \end{array} \right]$ 2</p>	<p>篠崎 理央 七澤 慶次 (甲工高)</p> <p>杏澤 颯輝 下田 侑 (甲工高)</p> <p>2 $\left[\begin{array}{c} 21 - 7 \\ 21 - 7 \end{array} \right]$ 0</p>	<p>4回戦BD98</p> <p>穂坂 智逢 山田 悠太 (青洲高)</p> <p>佐藤 俊輔 若尾 良玖 (日川高)</p> <p>0 $\left[\begin{array}{c} 8 - 21 \\ 7 - 21 \end{array} \right]$ 2</p>	<p>4回戦BD99</p> <p>松浦 聖河 熊耳 和希 (学院高)</p> <p>大澤 夏來 柘植 太老 (学院高)</p> <p>2 $\left[\begin{array}{c} 8 - 21 \\ 7 - 21 \end{array} \right]$ 2</p>	<p>5回戦BD100</p> <p>小泉 柊陽 小林 璃空 (都留高)</p> <p>0 $\left[\begin{array}{c} 21 - 7 \\ 21 - 6 \end{array} \right]$ 2</p>
<p>5回戦BD101</p> <p>佐野 太陽 笠井 龍牙 (甲商高)</p> <p>2 $\left[\begin{array}{c} 21 - 12 \\ 24 - 22 \end{array} \right]$ 0</p>	<p>井田 恒聖 杉山 煌河 (甲工高)</p> <p>石井 太耀 政門 昊汰 (昭和)</p> <p>2 $\left[\begin{array}{c} 21 - 17 \\ 21 - 14 \end{array} \right]$ 0</p>	<p>5回戦BD102</p> <p>篠崎 理央 七澤 慶次 (甲工高)</p> <p>杏澤 颯輝 下田 侑 (甲工高)</p> <p>0 $\left[\begin{array}{c} 18 - 21 \\ 15 - 21 \end{array} \right]$ 2</p>	<p>5回戦BD103</p> <p>松浦 聖河 熊耳 和希 (学院高)</p> <p>大澤 夏來 柘植 太老 (学院高)</p> <p>2 $\left[\begin{array}{c} 18 - 21 \\ 15 - 21 \end{array} \right]$ 2</p>	<p>6回戦BD104</p> <p>佐野 太陽 笠井 龍牙 (甲商高)</p> <p>0 $\left[\begin{array}{c} 21 - 13 \\ 21 - 10 \end{array} \right]$ 2</p>
<p>6回戦BD105</p> <p>石井 太耀 政門 昊汰 (昭和)</p> <p>0 $\left[\begin{array}{c} 4 - 21 \\ 13 - 21 \end{array} \right]$ 2</p>	<p>松浦 聖河 熊耳 和希 (学院高)</p> <p>大澤 夏來 柘植 太老 (学院高)</p> <p>0 $\left[\begin{array}{c} 18 - 21 \\ 22 - 24 \end{array} \right]$ 2</p>	<p>決勝BD106</p> <p>松浦 聖河 熊耳 和希 (学院高)</p> <p>佐野 太陽 笠井 龍牙 (甲商高)</p> <p>2 $\left[\begin{array}{c} 21 - 19 \\ 16 - 21 \end{array} \right]$ 1</p>	<p>3決BD107</p> <p>石井 太耀 政門 昊汰 (昭和)</p> <p>1 $\left[\begin{array}{c} 21 - 19 \\ 16 - 21 \end{array} \right]$ 1</p>	

- 1位松浦 聖河・熊耳 和希(学院高)
- 2位大澤 夏來・柘植 太老(学院高)
- 3位佐野 太陽・笠井 龍牙(甲商高)
- 4位石井 太耀・政門 昊汰(昭和)
- 5位小泉 柊陽・小林 璃空(都留高)
- 5位井田 恒聖・杉山 煌河(甲工高)
- 5位篠崎 理央・七澤 慶次(甲工高)
- 5位杏澤 颯輝・下田 侑(甲工高)

4 女子ダブルス (GD)-1

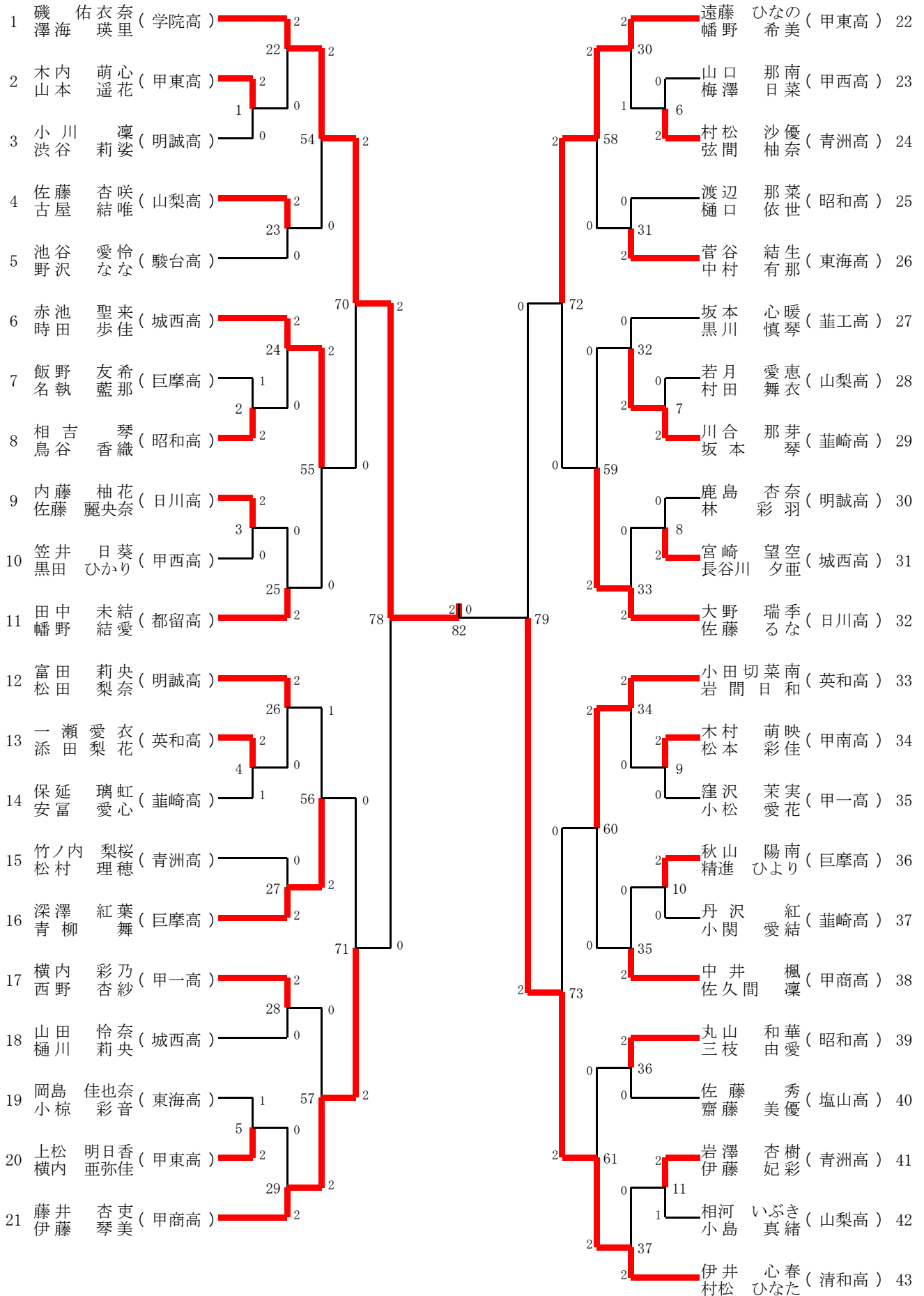

1 決勝
2 3決
0 2決

磯佐奈 (学院高)
竹本月渚 (清和高)
伊井心春 (清和高)
光永理央 (学院高)

4 女子ダブルス (GD) -2

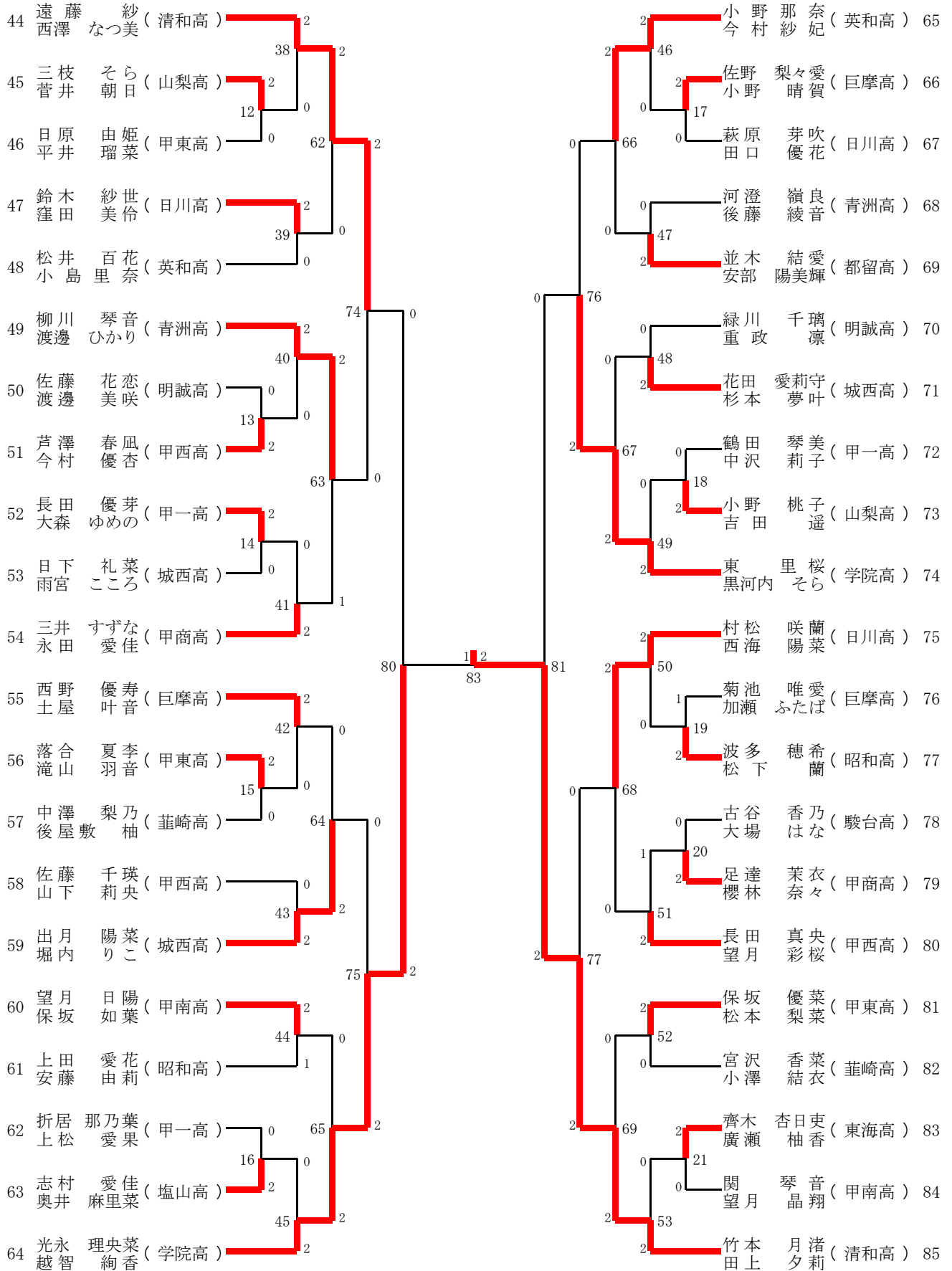

4 女子ダブルス (GD)

木内 萌心 山本 遥花 (甲東高)	1回戦GD1 15 - 11 2 0	小川 凜 渋谷 莉姿 (明誠高)	飯野 友希 名執 藍那 (巨摩高)	1回戦GD2 18 - 16 8 - 15 10 - 15	相吉 琴 鳥谷 香織 (昭和)	内藤 柚花 佐藤 麗央奈 (日川)	1回戦GD3 15 - 8 15 - 7 0	笠井 日葵 黒田 ひかり (甲西)	一瀬愛衣 添田梨花 (英和)	1回戦GD4 15 - 13 9 - 15 17 - 15	保延 璃虹 安富 愛心 (葦崎)	
岡島 佳也奈 小椋 彩音 (東海)	1回戦GD5 16 - 14 8 - 15 11 - 15	1 2	上松 明日香 横内 亜弥佳 (甲東)	1回戦GD6 5 - 15 4 - 15	2 0	村松 沙優 弦間 柚奈 (青洲)	1回戦GD7 12 - 15 8 - 15	2 2	川合 那芽 坂本 琴 (葦崎)	1回戦GD8 6 - 15 3 - 15	2 2	宮崎 望空 長谷川 夕亜 (城西)
木村 萌映 松本 彩佳 (甲南)	1回戦GD9 15 - 8 15 - 8	2 0	窪沢 菜実 小松 愛花 (甲一)	1回戦GD10 15 - 4 15 - 1	2 0	丹沢 紅 小関 愛結 (葦崎)	1回戦GD11 12 - 15 15 - 7 15 - 4	2 1	相河 いぶき 小島 真緒 (山梨)	1回戦GD12 15 - 10 15 - 12	2 0	日原 由姫 平井 瑠菜 (甲東)
佐藤 花恋 渡邊 美咲 (明誠)	1回戦GD13 3 - 15 7 - 15	2 2	芦澤 春風 今村 優杏 (甲西)	1回戦GD14 -	2 0	日下 礼菜 雨宮 こころ (城西)	1回戦GD15 15 - 10 15 - 4	2 0	中澤 梨乃 後屋敷 柚 (葦崎)	1回戦GD16 12 - 15 6 - 15	2 2	志村 愛佳 奥井 麻里琴 (塩山)
佐野 梨々愛 小野 晴賀 (巨摩)	1回戦GD17 15 - 6 15 - 6	2 0	萩原 芽吹 田口 優花 (日川)	1回戦GD18 7 - 15 7 - 15	2 0	小野 桃子 吉田 遥 (山梨)	1回戦GD19 11 - 15 15 - 13 15 - 17	2 1	波多 徳希 松下 蘭 (昭和)	1回戦GD20 12 - 15 0 - 15	2 2	足達 茉衣 櫻林 奈々 (甲商)
齋木 杏日吏 廣瀬 柚香 (東海)	1回戦GD21 15 - 9 15 - 10	2 2	関 琴音 望月 晶翔 (甲南)	2回戦GD22 15 - 1 15 - 1	2 0	木内 萌心 山本 遥花 (甲東)	2回戦GD23 -	2 0	池谷 愛怜 野沢 ひな (駿台)	2回戦GD24 15 - 8 15 - 9	2 0	相吉 琴 島谷 香織 (昭和)
内藤 柚花 佐藤 麗央奈 (日川)	2回戦GD25 10 - 15 5 - 15	2 2	田中 未結 幡野 結愛 (都留)	2回戦GD26 15 - 6 15 - 6	2 0	一瀬愛衣 添田梨花 (英和)	2回戦GD27 11 - 15 12 - 15	2 2	深澤 紅葉 青柳 舞 (巨摩)	2回戦GD28 15 - 10 -	2 0	山田 怜奈 樋川 莉央 (城西)
上松 明日香 横内 亜弥佳 (甲東)	2回戦GD29 5 - 15 5 - 15	2 2	藤井 杏吏 伊藤 琴美 (甲商)	2回戦GD30 15 - 7 13 - 15 15 - 9	2 1	村松 沙優 弦間 柚奈 (青洲)	2回戦GD31 7 - 15 7 - 15	2 2	菅谷 結生 中村 有那 (東海)	2回戦GD32 -	2 2	川合 那芽 黒川 慎琴 (葦崎)
宮崎 望空 長谷川 夕亜 (城西)	2回戦GD33 5 - 15 12 - 15	2 2	大野 瑞季 佐藤 るな (日川)	2回戦GD34 15 - 6 15 - 4	2 0	木村 萌映 松本 彩佳 (甲南)	2回戦GD35 7 - 15 13 - 15	2 2	中井 楓 佐久間 凜 (甲商)	2回戦GD36 15 - 3 15 - 0	2 0	佐藤 秀 齋藤 美優 (塩山)
岩澤 杏樹 伊藤 妃彩 (青洲)	2回戦GD37 5 - 15 2 - 15	2 2	伊井 心春 村松 ひなた (清和)	2回戦GD38 15 - 3 15 - 0	2 0	三枝 さら 菅井 朝日 (山梨)	2回戦GD39 15 - 8 15 - 10	2 0	松井 百花 小島里奈 (英和)	2回戦GD40 15 - 1 15 - 5	2 0	芦澤 春風 黒河内 杏杏 (甲西)
長田 優芽 大森 ゆめの (甲一)	2回戦GD41 0 - 15 3 - 15	2 2	三井 すずな 永田 愛佳 (甲商)	2回戦GD42 15 - 6 15 - 8	2 0	落合 夏李 滝山 羽音 (甲東)	2回戦GD43 1 - 15 2 - 15	2 2	出月 陽菜 堀内 りこ (城西)	2回戦GD44 12 - 15 17 - 15 15 - 9	2 1	上田 愛花 安藤 由莉 (昭和)
志村 愛佳 奥井 麻里菜 (塩山)	2回戦GD45 3 - 15 1 - 15	2 2	光永 理央菜 越智 絢香 (学院)	2回戦GD46 15 - 7 15 - 8	2 0	佐野 梨々愛 小野 晴賀 (巨摩)	2回戦GD47 -	2 2	並木 結愛 安部 陽美輝 (都留)	2回戦GD48 8 - 15 8 - 15	2 2	花田 愛莉守 杉本 夢叶 (城西)
小野 桃子 吉田 遥 (山梨)	2回戦GD49 6 - 15 2 - 15	2 0	東 里桜 黒河内 そら (学院)	2回戦GD50 15 - 7 15 - 1	2 0	波多 徳希 松下 蘭 (昭和)	2回戦GD51 8 - 15 15 - 11 11 - 15	2 1	長田 真央 望月 彩桜 (甲西)	2回戦GD52 15 - 15 15 - 4	2 0	宮沢 香菜 小澤 結衣 (葦崎)
齋木 杏日吏 廣瀬 柚香 (東海)	2回戦GD53 2 - 15 2 - 15	2 2	竹本 月渚 田上 夕莉 (清和)	3回戦GD54 21 - 2 21 - 3	2 0	佐藤 杏咲 古屋 結唯 (山梨)	3回戦GD55 21 - 14 21 - 15	2 0	田中 未結 幡野 結愛 (都留)	3回戦GD56 21 - 14 18 - 21 18 - 21	2 2	深澤 紅葉 青柳 舞 (巨摩)
横内 彩乃 西野 杏紗 (甲一)	3回戦GD57 6 - 21 12 - 21	2 2	藤井 杏吏 伊藤 琴美 (甲商)	3回戦GD58 21 - 5 21 - 7	2 0	菅谷 結生 中村 有那 (東海)	3回戦GD59 6 - 15 1 - 15	2 2	大野 瑞季 佐藤 るな (日川)	3回戦GD60 21 - 8 21 - 11	2 0	中井 楓 佐久間 凜 (甲商)
丸山 和華 三枝 由愛 (昭和)	3回戦GD61 4 - 21 8 - 21	2 2	伊井 心春 村松 ひなた (清和)	3回戦GD62 21 - 7 21 - 5	2 0	鈴木 紗世 窪田 美伶 (日川)	3回戦GD63 14 - 21 21 - 17 21 - 19	2 1	三井 すずな 永田 愛佳 (甲商)	3回戦GD64 12 - 21 9 - 21	2 2	出月 陽菜 堀内 りこ (城西)
望月 日陽 保坂 如葉 (甲南)	3回戦GD65 5 - 21 4 - 21	2 0	光永 理央菜 越智 絢香 (学院)	3回戦GD66 21 - 10 21 - 5	2 0	並木 結愛 安部 陽美輝 (都留)	3回戦GD67 4 - 21 4 - 21	2 2	東 里桜 黒河内 そら (学院)	3回戦GD68 21 - 10 21 - 9	2 0	長田 真央 望月 彩桜 (甲西)
坂本 優菜 松本 梨菜 (甲東)	3回戦GD69 2 - 21 2 - 21	2 2	竹本 月渚 田上 夕莉 (清和)	4回戦GD70 21 - 5 21 - 8	2 2	赤池 聖来 時田 歩佳 (城西)	4回戦GD71 3 - 21 7 - 21	2 2	藤井 杏吏 伊藤 琴美 (甲商)	4回戦GD72 21 - 14 21 - 14	2 0	大野 瑞季 佐藤 るな (日川)
小田切菜南 岩間日和 (英和)	4回戦GD73 9 - 21 9 - 21	2 2	伊井 心春 村松 ひなた (清和)	4回戦GD74 21 - 10 21 - 3	2 0	柳川 琴音 渡邊 ひかり (青洲)	4回戦GD75 8 - 21 5 - 21	2 2	光永 理央菜 越智 絢香 (学院)	4回戦GD76 5 - 21 4 - 21	2 2	東 里桜 黒河内 そら (学院)
村松 咲蘭 西海 陽菜 (日川)	4回戦GD77 7 - 21 7 - 21	2 2	竹本 月渚 田上 夕莉 (清和)	5回戦GD78 21 - 2 21 - 9	2 2	藤井 杏吏 伊藤 琴美 (甲商)	5回戦GD79 14 - 21 0 - 21	2 2	伊井 心春 村松 ひなた (清和)	5回戦GD80 11 - 21 8 - 21	2 2	光永 理央菜 越智 絢香 (学院)
東 里桜 黒河内 そら (学院)	5回戦GD81 10 - 21 8 - 21	2 2	竹本 月渚 田上 夕莉 (清和)	6回戦GD82 21 - 6 21 - 13	2 0	伊井 心春 村松 ひなた (清和)	6回戦GD83 21 - 16 14 - 21 15 - 21	2 1	竹本 月渚 田上 夕莉 (清和)	決勝GD84 21 - 18 16 - 21 15 - 21	2 2	竹本 月渚 田上 夕莉 (清和)
伊井 心春 村松 ひなた (清和)	3決GD85 17 - 21 21 - 16 21 - 16	2 1 0	光永 理央菜 越智 絢香 (学院)	2決GD86 -	0 0							

- 1位竹本 月渚・田上 夕莉(清和)
- 2位磯 佑衣奈・澤海 瑛里(学院)
- 3位伊井 心春・村松 ひなた(清和)
- 4位光永 理央菜・越智 絢香(学院)
- 5位藤井 杏吏・伊藤 琴美(甲商)
- 5位遠藤 ひなの・幡野 希美(甲東)
- 5位遠藤 紗・西澤 なつ美(清和)
- 5位東 里桜・黒河内 そら(学院)